



چرالکابین GENERAL CABIN ELEVATOR PRODUCTS



**GENERAL CABIN**  
ELEVATOR PRODUCTS

تولیدکننده ی برتر کابین و قطعات تخصصی آسانسور در ایران  
Top Manufacturer of Elevator Cabin & Specialized Parts in Iran



GENERAL CABIN  
WWW.GENERALCABIN.COM  
<https://instagram.com/generalcabin>

# GENERAL CABIN ELEVATOR PRODUCTS

Top Manufacturer of Elevator Cabin &  
Specialized Parts in Iran





صنایع آسانسور  
جنرال  
کابین  
GENERAL  
CABIN  
ELEVATOR  
PRODUCTS

The Most Equipped Cabin  
Maker In Iran

## صنایع آسانسور جنرال کابین

تولیدکننده‌ی برتر کابین آسانسور



### درباره ما

کارخانه صنعتی جنرال کابین، تولید کننده مجموعه ای گسترده از محصولات تخصصی آسانسور از جمله کابین، کارفریم، کادر وزنه، استراکچر اصلی، شاسی موتور، کاراسلینگ، براکت و دیگر تجهیزات وابسته آسانسور است و با ظرفیت تولیدی سالانه بیش از ۲۰۰۰ دستگاه، در کلاس جهانی تولیدکنندگان این محصولات قرار گرفته است.

مدیران موسس مجموعه جنرال کابین که فعالیت خود را از سال ۱۳۸۴ در صنعت طراحی، تولید و مونتاژ آسانسور شروع کرده اند، با دانش و تجربه کافی از صنعت طراحی، ساخت و مونتاژ آسانسور، تولید محصولی با رویکردی مهندسی و قابل رقابت با برندهای برتر جهانی را آغاز نموده اند.

مجموعه جنرال کابین شامل دو بخش اصلی است

- ۱- بخش فنی و مهندسی (طراحی سازه و استراکچر)
- ۲- بخش طراحی داخلی کابین



### بخشی از اقدامات و اهداف

همانگی و جایگزینی محصول برتر جنرال کابین در پکیج های وارداتی

ساماندهی و ایجاد فضای رقابتی مثبت و روبه پیشرفت در صنعت تولید کابین و تجهیزات وابسته آسانسور

صادرات پایدار مبتنی بر محصولاتی با کیفیت جهانی

جایگزینی فرهنگ تولید کارخانه ای، بهینه و مهندسی با تولیدات کارگاهی و سنتی

انتقال و به کارگیری دانش، تکنولوژی و ماشین آلات پیشرفته دنیا

تولید بهینه و استفاده حداکثری از توان مهندسی در تمام سطوح

ارتقای سطح فنی مهندسی در تولید کابین و قطعات وابسته

ایجاد محیطی بویا جهت شکوفایی استعدادها، یادگیری مستمر و پایبندی به ارزشهای

اخلاقی و ترویج آن در کلیه سطوح سازمان



# GENERAL CABIN ELEVATOR PRODUCTS

Top Manufacturer  
of Lift Cabin

## About us

General Cabin Industrial Factory is a manufacturer of a wide range of specialized elevator products including cabin, car frame, weight frame, main structure, motor chassis, car sling, bracket and other elevator-dependent equipment, with an annual production capacity of over 2000 units, and found its place in the global manufacturers of these products.

The founding directors of General Cabin Company, which started in 2005 in the elevator design, production and assembly industry, started to produce a product with an engineering approach and competitive with top global brands, with sufficient knowledge and experience in the elevator design, manufacture and assembly industry.

## The General Cabin Company consists of two main parts:

- 1- Engineering and technical department (Structure and construction design)
- 2- Interior design of the cabin

## Part of Actions and Goals

- Coordinating and replacing General Cabin premium product in imported packages
- Organizing and creating a positive and evolving competitive environment in the industry of manufacturing cabins and elevator-related equipment
- Sustainable export based on world-class products
- Replacing the culture of factory, optimization and engineering production with traditional and workshop production
- Transfer and application of the world's advanced knowledge, technology and machinery
- Optimal production and maximum utilization of engineering power at all levels of the organization
- Improving the technical and engineering level in the production of cabins and associated components
- Creating a dynamic environment for the development of talent, continuous learning and adherence to ethical values and promoting it at all levels of the organization



تولید کننده کابین آسانسور

سازمان توسعه و عمران استان تهران

## لمجموعة جنرال كابين

الشركة الرائدة في  
إنتاج كابينة المصاعد



### معلومات عنا

الشركة الصناعية جنرال كابين، المنتجة لمجموعة واسعة من منتجات المصاعد المتخصصة بما في ذلك الكابينة، إطارات الهياكل، إطار الإنزاح، الهيكل الرئيسي، هيكل المحرك، حبل الرفع، أذرع التثبيت والدعامة وغيرها من المعدات ذات الصلة للمصاعد مع قدرة إنتاج سنوية تتجاوز ٢٠٠٠ وحدة، حيث تقع هذه الشركة في الفئة العالمية لمصنعي هذه المنتجات. إن المديرين المؤسسين لشركة جنرال كابين الذين بدأوا نشاطهم في تصميم وإنتاج وتجميع المصاعد منذ عام ٢٠٠٥، لقد بدأوا الإنتاج بنهج هندسي منافس مع أفضل العلامات التجارية في العالم وباستخدام المعرفة والخبرة الكافية في تصميم وبناء وتجميع المصاعد.

### تتكون مجموعة جنرال كابين من قسمين رئيسيين:

- ١ - قسم الهندسة (التصميم الإنشائي للهيكل الرئيسية)
- ٢ - التصميم الداخلي للكابينة



### الإجراءات والأهداف

- تسويق واستبدال أفضل منتجات شركة جنرال كابين في الحزم المستوردة
- تنظيم وإنشاء بيئة تنافسية إيجابية ومتطورة في صناعة الكابينة والمعدات ذات صلة بالمصاعد
- التصدير المستمر على أساس المنتجات ذات المستوى العالمي
- استبدال ثقافة الإنتاج التقليدية بورش العمل بعملية الإنتاج في المصانع باستخدام طرق الإنتاج الأمثل والمعدات الهندسية
- إستخدام وتطبيق المعرفة والتكنولوجيا المتقدمة في العالم
- الإنتاج الأمثل والحد الأقصى لإستخدام الطاقة الهندسية على جميع المستويات التنظيمية
- تحسين المستوى الفني والهندسي في إنتاج الكابينة والمعدات ذات صلة بالمصاعد
- خلق بيئة ديناميكية لتنمية وتطوير المواهب والتعلم المستمر والالتزام بالقيم الأخلاقية وتعزيزها على جميع مستويات المنظمة

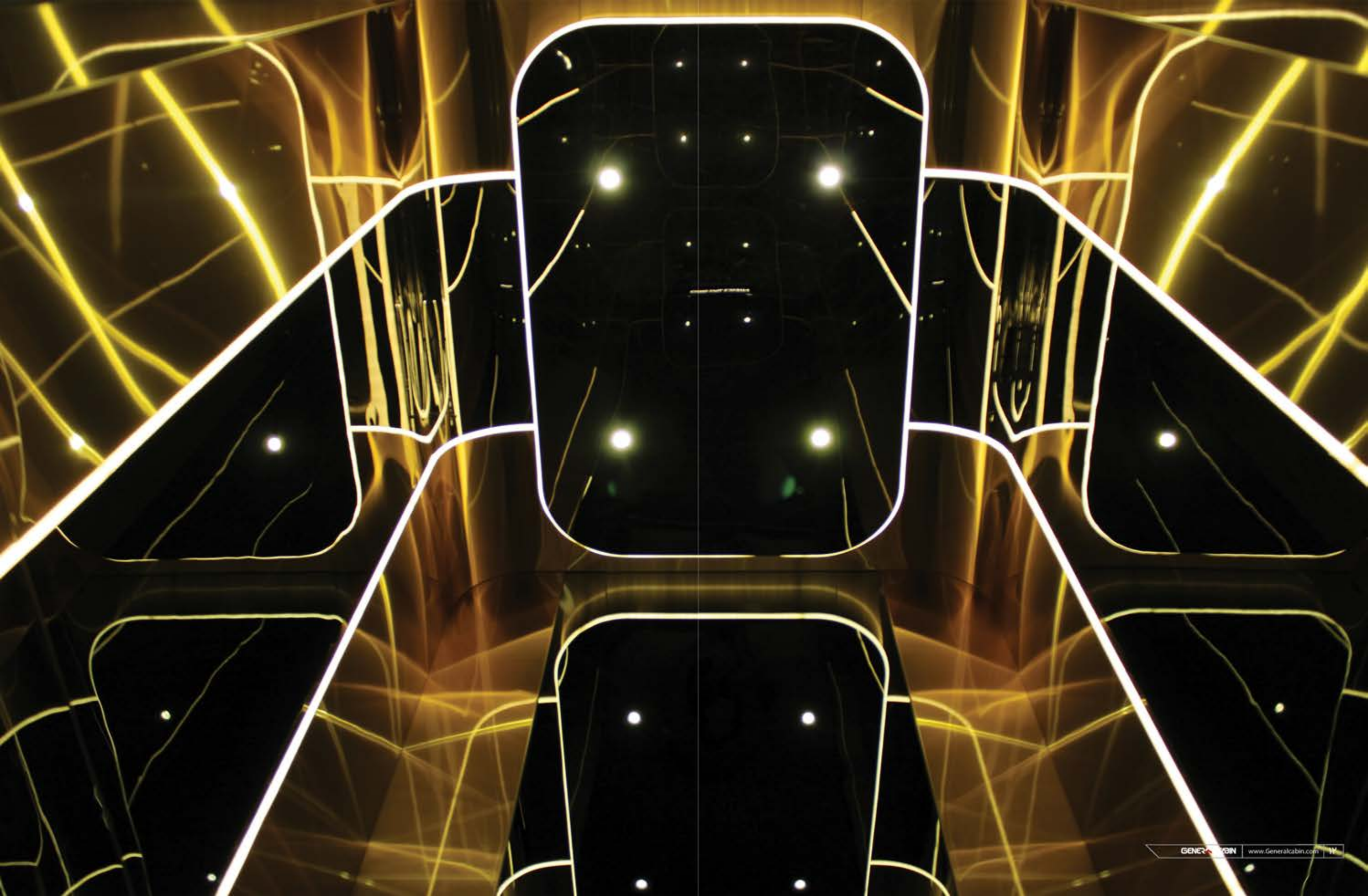



طراحی و دکوراسیون  
داخلی کابین  
DESIGN AND DECORATION  
هماہنگ و زیبا  
Harmonious and Beautiful

  
GENERAL CABIN



[www.Generalcabin.com](http://www.Generalcabin.com)



## طراحی و دکوراسیون داخلی هماهنگ و کابین زیبا

تیم طراحی و اجرای دکوراسیون داخلی جنرال کابین با تقسیم بندی ساختمان‌ها از نظر معماری به سه گروه اصلی:  
**مدرن، کلاسیک و پست مدرن**  
در تلاش است فضای داخلی کابین آسانسور را تا حد امکان هماهنگ با معماری و کاربری ساختمان اجرا کند.  
ذوق و سلیقه طراحی همراه با دانش به روز و استفاده از نرم افزارهای تخصصی دیزاین و معماری در تیم طراحی و همچنین دقت در اجرای دکوراسیون داخلی کابین آسانسور این مجموعه، امکان انتخابی دقیق تر و زیباتر برای مشتریان قبل از تولید را فراهم ساخته است.





## ELEVATOR INTERIOR DESIGN & DECORATION

Beautiful &  
Harmonious

Designing and executing the interior cabinet design team, by architecturally dividing the buildings into three main categories to modern, classical and postmodern, is trying to make the elevator cabin interior as consistent as possible with the architecture and use of the building.

The taste of design combined with up-to-date knowledge and use of specialized design and architecture software in the design team, as well as the accuracy of the interior design of the elevator cabin, make it a more precise and beautiful choice for customers before production.

**التصميم الداخلي والديكور لكابينة المصعد / الجمال والتناغم**  
يسعى فريق تصميم وتنفيذ الديكور الداخلي في مجموعة جنرال كابين جعل الكابينة الداخلية للمصعد أن تكون متناغمة قدر الإمكان مع الهندسة المعمارية وكيفية استخدام المبنى عن طريق تصنيف المباني معمارياً إلى ثلاث مجموعات رئيسية: حديثة، كلاسيكية وما بعد الحداثة.  
التصميم القائم على المعرفة الحديثة واستخدام برامج التصميم والهندسة المعمارية المتخصصة من قبل فريق التصميم يوفر للعملاء إمكانية اختيار المنتجات بأكثر دقة وأكثر جمالاً قبل الإنتاج.





G01-132-BS



G01-203-BB



طرح کابین آسانسور  
کد ۰۱

شرکت جنرال کابین، برترین تولیدکننده ی  
کابین آسانسور با تولید متنوع ترین  
دکوراسیون داخلی در رنگ ها و  
طیف های مختلف در ایران.



G01  
ELEVATOR  
CABIN

Elevator  
Cabin  
Design

General Cabin Company is the most well equipped elevator cabins in Iraq with the capability of producing cabins in various colors and tones with different materials, a part of them described below.



G01-103-BB



G02-122-GB



G02-136-SB

**طرح کابین آسانسور**  
**کد ۰۲**

شرکت جنرال کابین، پرتیرین تولیدکننده ی کابین آسانسور با تولید متنوع ترین دکوراسیون داخلی در رنگ ها و طیف های مختلف در ایران.



**G02**  
**ELEVATOR**  
**CABIN**

**Elevator Cabin Design**

General Cabin Company is the most well equipped elevator cabins in Iran with the capability of producing cabins in various colors and tones with different materials, a part of them described below.

G02-114-CB-S



G03-134-SB-S



G03-142-CC-S



طرح کابین آسانسور  
کد ۰۳

شرکت جنرال کابین، برترین تولیدکننده ی  
کابین آسانسور با تولید متنوع ترین  
دکوراسیون داخلی در رنگ ها و  
طیفات های مختلف در ایران.



G03-125-BG

**Elevator  
Cabin  
Design**

General Cabin Company is the most well equipped elevator cabins in Iran with the capability of producing cabins in various colors and tones with different materials, a part of them described below.





G04-112-CB



G04-121-GB

طرح کابین آسانسور  
کد ۰۴

شرکت جنرال کابین، برترین تولیدکننده ی  
کابین آسانسور با تولید متنوع ترین  
دکوراسیون داخلی در رنگ ها و  
طیف های مختلف در ایران.



G04-132-SB-S

Elevator  
Cabin  
Design

General Cabin Company is the most well equipped elevator cabins in Iran with the capability of producing cabins in various colors and tones with different materials, a part of them described below.



G05-121-GB-S



G05-133-BS-S



### طرح کابین آسانسور کد ۵

شرکت جنرال کابین، بهترین تولید کننده ی کابین آسانسور با تولید متنوع ترین دکوراسیون داخلی در رنگ ها و طیف های مختلف در ایران.

### Elevator Cabin Design

General Cabin Company is the most well equipped elevator cabins in Iran with the capability of producing cabins in various colors and tones with different materials, a part of them described below.

G05-140-CC





G06-135-SB



G06-167-GC

طرح کابین آسانسور  
کد ۰۶

شرکت جنرال کابین، بهترین تولید کننده ی  
کابین آسانسور با تولید متنوع ترین  
دکوراسیون داخلی در رنگ ها و  
طیف های مختلف در ایران.



G06-129-GB-S



### Elevator Cabin Design

General Cabin Company is the most well equipped elevator cabins in Iran with the capability of producing cabins in various colors and tones with different materials, a part of them described below.





G07-141-CC-S



G07-133-SB-S



**طرح کابین آسانسور**  
**کد ۰۷**  
 شرکت جنرال کابین، برترین تولیدکننده ی  
 کابین آسانسور با تولید متنوع ترین  
 دکوراسیون داخلی در رنگ ها و  
 طیف های مختلف در ایران.

G07  
ELEVATOR  
CABIN

**Elevator  
Cabin  
Design**  
 General Cabin  
 Company is the most  
 well equipped elevator  
 cabins in Iran with the  
 capability of producing  
 cabins in various colors  
 and tones with  
 different materials, a  
 part of them described  
 below.



G07-121-GB



G08-111-CB



G08-132-SB

طرح کابین آسانسور  
کد ۰۸-۱۰۰

شرکت جنرال کابین، برترین تولیدکننده‌ی کابین آسانسور با تولید متنوع‌ترین دکوراسیون داخلی در رنگ‌ها و طیف‌های مختلف در ایران.



G08-126-GB-S

### Elevator Cabin Design

General Cabin Company is the most well equipped elevator cabins in Iran with the capability of producing cabins in various colors and tones with different materials, a part of them described below.





G08-314-CB



G08-332-SB



G08-300  
ELEVATOR  
CABIN

طرح کابین آسانسور  
کد ۰۸-۳۰۰

شرکت جنرال کابین، برترین تولیدکننده ی  
کابین آسانسور با تولید متنوع ترین  
دکوراسیون داخلی در رنگ ها و  
طیف های مختلف در ایران.



G08-329-GB-S

Elevator  
Cabin  
Design

General Cabin Company is the most well equipped elevator cabins in Iran with the capability of producing cabins in various colors and tones with different materials, a part of them described below.





G09-130-SB-S



G09-111-CB-S



G09  
ELEVATOR  
CABIN

طرح کابین آسانسور  
کد ۰۹

شرکت جنرال کابین، برترین تولید کننده ی  
کابین آسانسور با تولید متنوع ترین  
دکوراتیون داخلی در رنگ ها و  
طیف های مختلف در ایران.

**Elevator  
Cabin  
Design**

General Cabin Company is the most well equipped elevator cabins in Iran with the capability of producing cabins in various colors and tones with different materials, a part of them described below.



G09-120-GB



G10-124-GB



G10-138-SB



**طرح کابین آسانسور  
کد ۱۰۰-۱۰۰**

شرکت جنرال کابین، برترین تولیدکننده ی  
کابین آسانسور با تولیدمستوعوترین  
دکوراسیون داخلی در رنگ ها و  
طلیف های مختلف در ایران.



**G10-100**  
ELEVATOR  
CABIN



G10-107-BB-S

**Elevator  
Cabin  
Design**

General Cabin Company is the most well equipped elevator cabins in Iran with the capability of producing cabins in various colors and tones with different materials, a part of them described below.



G10-424-GB



G10-444-CC



طرح کابین آسانسور  
کد ۱۰-۴۰۰

شرکت جنرال کابین، برترین تولیدکننده  
کابین آسانسور با تولید متنوعترین  
دکوراسیون داخلی در رنگ ها و  
طیف های مختلف در ایران.

G10-400

ELEVATOR  
CABIN

Elevator  
Cabin  
Design

General Cabin Company is the most well equipped elevator cabins in Iran with the capability of producing cabins in various colors and tones with different materials, a part of them described below.

G



G10-434-BS





G11-117-CB



G11-123-GB



طرح کابین آسانسور  
کد 11-100

شرکت جنرال کابین، برترین تولیدکننده ی  
کابین آسانسور با تولید متنوع ترین  
دکوراسیون داخلی در رنگ ها و  
طیف های مختلف در ایران.



G11-100

ELEVATOR  
CABIN

Elevator  
Cabin  
Design

General Cabin Company is the most well equipped elevator cabins in Iran with the capability of producing cabins in various colors and tones with different materials, a part of them described below.



G11-105-BB



G11-311-CB



G11-323-GB



**طرح کابین آسانسور  
کد ۱۱-۳۰۰**

شرکت جنرال کابین، برترین تولیدکننده ی  
کابین آسانسور با تولید متنوع ترین  
دکوراسیون داخلی در رنگ ها و  
طیف های مختلف در ایران.



G11-333-SB-S

**Elevator  
Cabin  
Design**

General Cabin Company is the most well equipped elevator cabins in Iran with the capability of producing cabins in various colors and tones with different materials, a part of them described below.





G11-419-BC



G11-432-BS



G11-400  
ELEVATOR  
CABIN

طرح کابین آسانسور  
کد ۱۱-۴۰۰

شرکت جنرال کابین، برترین تولیدکننده ی  
کابین آسانسور با تولید متنوع ترین  
دکوراسیون داخلی در رنگ ها و  
طیف های مختلف در ایران.

Elevator  
Cabin  
Design

General Cabin Company is the most well equipped elevator cabins in Iran with the capability of producing cabins in various colors and tones with different materials, a part of them described below.



G11-426-BG



G12-111-BC



G12-192-SS



**طرح کابین آسانسور  
کد ۱۲**

شرکت جنرال کابین، پرترین تولیدکننده ی  
کابین آسانسور با تولید متنوع ترین  
دکسوراسیون داخلی در رنگ ها و  
طیف های مختلف در ایران.



**G12**  
ELEVATOR  
CABIN

**Elevator  
Cabin  
Design**

General Cabin Company is the most well equipped elevator cabins in Iran with the capability of producing cabins in various colors and tones with different materials, a part of them described below.

G12-103-BB



G13-128-GB



G13-138-SB

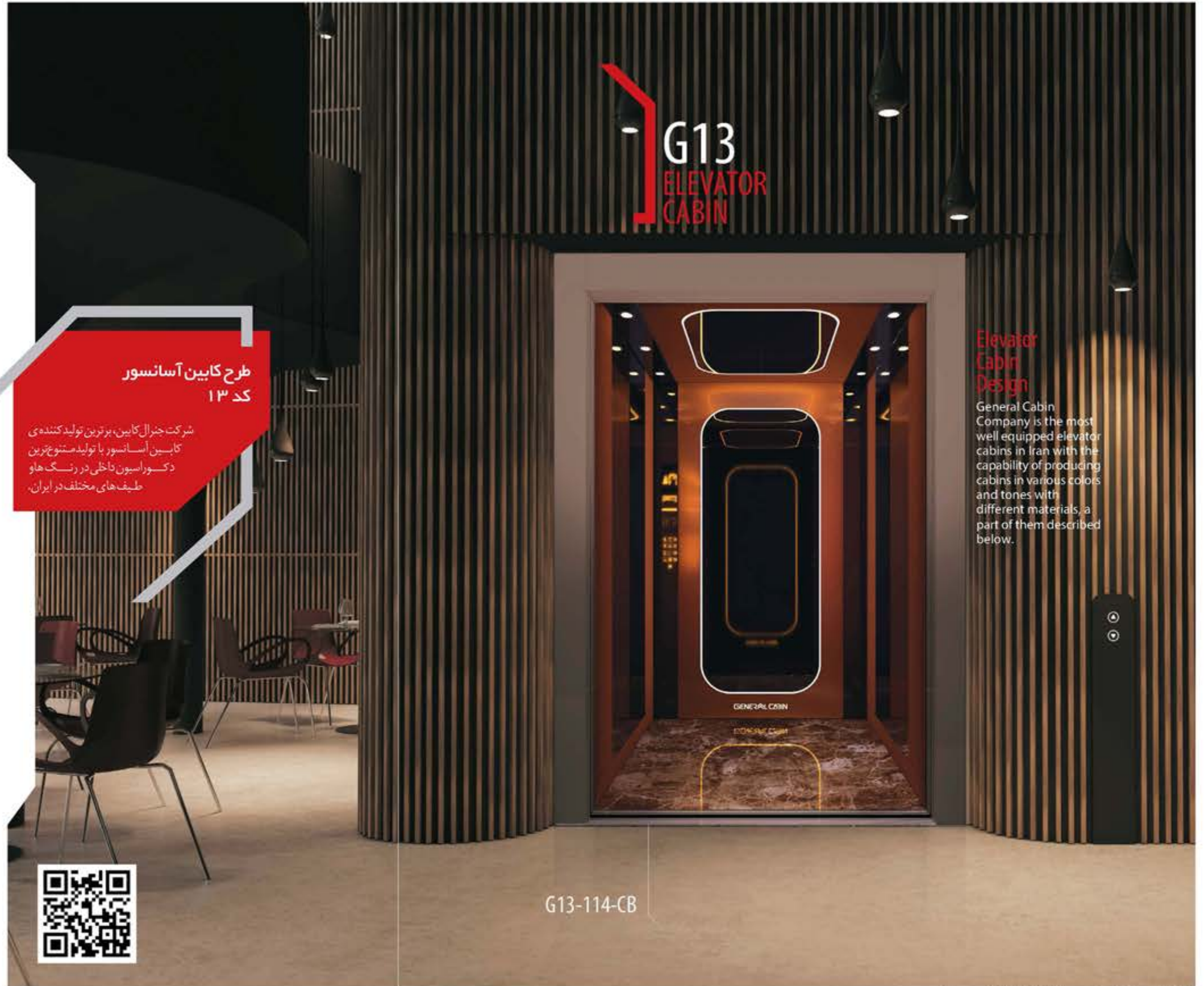

G13  
ELEVATOR  
CABIN

طرح کابین آسانسور  
کد ۱۳

شرکت جنرال کابین، پرتزین تولیدکننده ی  
کابین آسانسور با تولید متنوع ترین  
دکوراسیون داخلی در رنگ ها و  
طیف های مختلف در ایران.

Elevator  
Cabin  
Design

General Cabin  
Company is the most  
well equipped elevator  
cabins in Iran with the  
capability of producing  
cabins in various colors  
and tones with  
different materials, a  
part of them described  
below.

G13-114-CB





G14-127-GB



G14-131-BS



طرح کابین آسانسور  
کد ۱۴

شرکت جنرال کابین، برترین تولید کننده ی  
کابین آسانسور با تولید متنوع ترین  
دکوراسیون داخلی در رنگ ها و  
طیف های مختلف در ایران.



G14-104-BB

G14  
ELEVATOR  
CABIN

**Elevator  
Cabin  
Design**

General Cabin Company is the most well equipped elevator cabins in Iran with the capability of producing cabins in various colors and tones with different materials, a part of them described below.





G16-134-BS



G16-130-BS



**طرح کابین آسانسور  
کد ۱۶**

شرکت جنرال کابین، برترین تولیدکننده‌ی  
کابین آسانسور با تولید متنوع‌ترین  
دکوراسیون داخلی در رنگ‌ها و  
طیف‌های مختلف در ایران.



G16-120-GB-S

**Elevator  
Cabin  
Design**

General Cabin Company is the most well equipped elevator cabins in Iran with the capability of producing cabins in various colors and tones with different materials, a part of them described below.





G17-110-BC



G17-130-BS



G17  
ELEVATOR  
CABIN

### Elevator Cabin Design

General Cabin Company is the most well equipped elevator cabins in Iran with the capability of producing cabins in various colors and tones with different materials, a part of them described below.

### طرح کابین آسانسور کد ۱۷

شرکت جنرال کابین، برترین تولیدکننده‌ی کابین آسانسور با تولید متنوع‌ترین دکوراسیون داخلی در رنگ‌ها و طیف‌های مختلف در ایران.



G17-120-GB-S

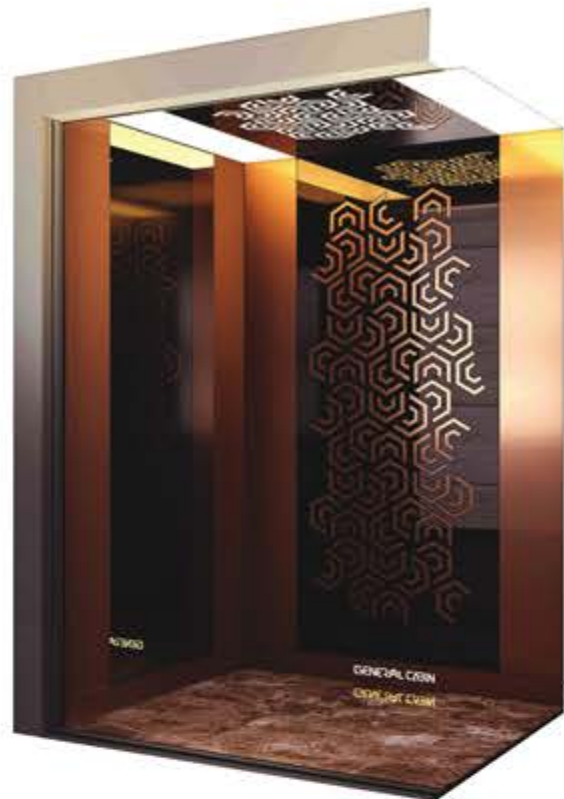

G18-110-BC-S



G18-101-BB-S



G18  
ELEVATOR  
CABIN

طرح کابین آسانسور  
کد ۱۸

شرکت جنرال کابین، برترین تولیدکننده‌ی  
کابین آسانسور با تولید متنوع‌ترین  
دکوراسیون داخلی در رنگ‌ها و  
طیفت‌های مختلف در ایران.

Elevator  
Cabin  
Design

General Cabin Company is the most well equipped elevator cabins in Iran with the capability of producing cabins in various colors and tones with different materials, a part of them described below.

G18-121-GB





G19-182-GS



G19-192-SS



طرح کابین آسانسور  
کد ۱۹

شرکت جنرال کابین، برترین تولیدکننده ی  
کابین آسانسور یا تولیدمستوع ترین  
دکوراسیون داخلی در رنگ ها و  
طیف های مختلف در ایران.



G19-131-BS-S

Elevator  
Cabin  
Design

General Cabin Company is the most well equipped elevator cabins in Iran with the capability of producing cabins in various colors and tones with different materials, a part of them described below.





G20-101-BB-S



G20-124-BG-S



طرح کابین آسانسور  
کد ۲۰

شرکت جنرال کابین، برترین تولیدکننده ی  
کابین آسانسور با تولید متنوع ترین  
دکوراسیون داخلی در رنگ ها و  
طیف های مختلف در ایران



G20-130-BS

G20  
ELEVATOR  
CABIN

**Elevator  
Cabin  
Design**

General Cabin Company is the most well equipped elevator cabins in Iran with the capability of producing cabins in various colors and tones with different materials, a part of them described below.





G24-132-BS



G24-111-CB



طرح کابین آسانسور  
کد ۲۴

شرکت جنرال کابین، برترین تولید کننده ی  
کابین آسانسور با تولید متنوع ترین  
دکوراسیون داخلی در رنگ ها و  
طیف های مختلف در ایران.



G24-124-GB



G24  
ELEVATOR  
CABIN

Elevator  
Cabin  
Design

General Cabin Company is the most well equipped elevator cabins in Iran with the capability of producing cabins in various colors and tones with different materials, a part of them described below.





G25-132-BS



G25-111-CB

**طرح کابین آسانسور**  
**کد ۲۵-۱۰۰**

شرکت جنرال کابین، برترین تولید کننده ی کابین آسانسور با تولید متنوع ترین دکوراسیون داخلی در رنگ ها و طیف های مختلف در ایران.



G25-120-GB-S

**Elevator Cabin Design**

General Cabin Company is the most well equipped elevator cabins in Iran with the capability of producing cabins in various colors and tones with different materials, a part of them described below.





G25-224-GB



G25-216-CB

**طرح کابین آسانسور**  
**کد ۲۵-۲۰۰**  
 شرکت جنرال کابین، برترین تولید کننده ی  
 کابین آسانسور با تولید متنوع ترین  
 دکوراسیون داخلی در رنگ ها و  
 طیف های مختلف در ایران.



**G25-200**  
**ELEVATOR**  
**CABIN**

G25-235-SB-S

**Elevator Cabin Design**

General Cabin Company is the most well equipped elevator cabins in Iran with the capability of producing cabins in various colors and tones with different materials, a part of them described below.





G25-620-GB



G25-630-SB

طرح کابین آسانسور  
کد ۲۵-۶۰۰

شرکت جنرال کابین، پرترین تولید کننده ی  
کابین آسانسور با تولید متنوع ترین  
دکوراتیون داخلی در رنگ ها و  
طیفا های مختلف در ایران.



G25-600  
ELEVATOR  
CABIN



G25-610-CB-S

### Elevator Cabin Design

General Cabin Company is the most well equipped elevator cabins in Iran with the capability of producing cabins in various colors and tones with different materials, a part of them described below.



G26-123-BG



G26-137-SB



G26  
ELEVATOR  
CABIN

طرح کابین آسانسور  
کد ۲۶

شرکت جنرال کابین، برترین تولید کننده ی  
کابین آسانسور با تولید مستقیم ترین  
دکوراتیون داخلی در رنگ ها و  
طیف های مختلف در ایران.

**Elevator  
Cabin  
Design**  
General Cabin  
Company is the most  
well equipped elevator  
cabins in Iran with the  
capability of producing  
cabins in various colors  
and tones with  
different materials, a  
part of them described  
below.



G26-112-BC



G28-116-BC



G28-127-BG

**طرح کابین آسانسور  
کد ۲۸-۱۰۰**

شرکت جنرال کابین، برترین تولیدکننده‌ی کابین آسانسور با تولیدمستوع‌ترین دکوراسیون داخلی در رنگ‌ها و طیف‌های مختلف در ایران.



**G28-100  
ELEVATOR  
CABIN**



G28-136-BS-S

**Elevator  
Cabin  
Design**

General Cabin Company is the most well equipped elevator cabins in Iran with the capability of producing cabins in various colors and tones with different materials, a part of them described below.



G28-201-BB



G28-230-SB



G28-200  
ELEVATOR  
CABIN

Elevator  
Cabin  
Design

General Cabin Company is the most well equipped elevator cabins in Iran with the capability of producing cabins in various colors and tones with different materials, a part of them described below.

طرح کابین آسانسور  
کد ۲۸-۲۰۰

شرکت جنرال کابین، برترین تولید کننده ی کابین آسانسور با تولید متنوع ترین دکوراسیون داخلی در رنگ ها و طیف های مختلف در ایران.



G28-222-GB





G31-173-GG



G31-130-BS



G31  
ELEVATOR  
CABIN

طرح کابین آسانسور  
کد ۳۱

شرکت جنرال کابین، برترین تولید کننده ی  
کابین آسانسور با تولید متنوع ترین  
دکوراسیون داخلی در رنگ ها و  
طلیف های مختلف در ایران.



G31-101-BB

Elevator  
Cabin  
Design

General Cabin  
Company is the most  
well equipped elevator  
cabins in Iran with the  
capability of producing  
cabins in various colors  
and tones with  
different materials, a  
part of them described  
below.





G41-107-BB-S



G41-106-BB-S

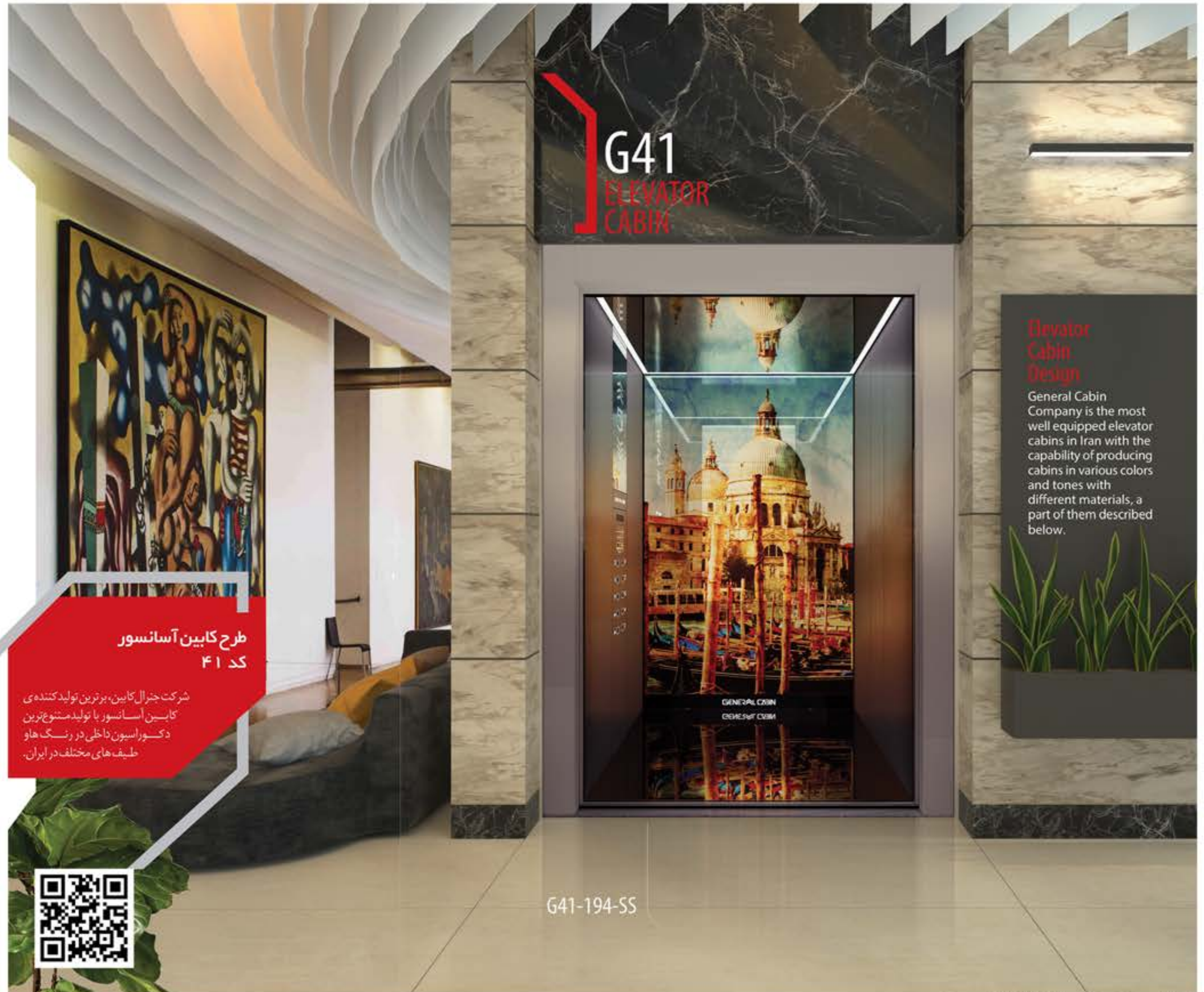

**G41**  
ELEVATOR  
CABIN

**Elevator  
Cabin  
Design**

General Cabin Company is the most well equipped elevator cabins in Iran with the capability of producing cabins in various colors and tones with different materials, a part of them described below.

**طرح کابین آسانسور  
کد ۴۱**

شرکت جنرال کابین، برترین تولیدکننده‌ی کابین آسانسور با تولید متنوع‌ترین دکوراسیون داخلی در رنگ‌ها و طیف‌های مختلف در ایران.



G41-194-SS



G44-120-BG



G44-100-BB



# G44-100 ELEVATOR CABIN

طرح کابین آسانسور  
کد ۴۴-۱۰۰

شرکت جنرال کابین، بهترین تولیدکننده ی کابین آسانسور با تولید متنوع ترین دکوراسیون داخلی در رنگ ها و طیف های مختلف در ایران.

**Elevator Cabin Design**  
General Cabin Company is the most well equipped elevator cabins in Iran with the capability of producing cabins in various colors and tones with different materials, a part of them described below.



G44-110-CB



G44-230-SB



G44-211-BC



**طرح کابین آسانسور  
کد ۴۴-۲۰۰**

شرکت جنرال کابین، برترین تولیدکننده ی  
کابین آسانسور با تولید متنوع ترین  
دکوراسیون داخلی در رنگ ها و  
طیف های مختلف در ایران.

**G44-200**  
**ELEVATOR**  
**CABIN**

**Elevator  
Cabin  
Design**

General Cabin Company is the most well equipped elevator cabins in Iran with the capability of producing cabins in various colors and tones with different materials, a part of them described below.



G44-220-BG



G45-170-GG



G45-142-CC



طرح کابین آسانسور  
کد ۴۵

شرکت جنرال کابین، برترین تولیدکننده ی  
کابین آسانسور با تولید متنوع ترین  
دکوراسیون داخلی در رنگ ها و  
طیف های مختلف در ایران.



G45-193-SS



G45  
ELEVATOR  
CABIN

**Elevator  
Cabin  
Design**  
General Cabin  
Company is the most  
well equipped elevator  
cabins in Iran with the  
capability of producing  
cabins in various colors  
and tones with  
different materials, a  
part of them described  
below.





G52-111-CB



G52-121-GB

طرح کابین آسانسور  
کد ۵۲

شرکت جنرال کابین، برترین تولیدکننده‌ی کابین آسانسور با تولید متنوع‌ترین دکوراسیون داخلی در رنگ‌ها و طلیف‌های مختلف در ایران.



G52  
ELEVATOR  
CABIN



G52-132-SB-S

### Elevator Cabin Design

General Cabin Company is the most well equipped elevator cabins in Iran with the capability of producing cabins in various colors and tones with different materials, a part of them described below.



G55-121-GB-S



G55-130-BS-S



**طرح کابین آسانسور  
کد ۵۵**

شرکت جنرال کابین، برترین تولیدکننده ی کابین آسانسور با تولید متنوع ترین دکوراسیون داخلی در رنگ ها و طیف های مختلف در ایران.

**G55** Yaghot  
**ELEVATOR  
CABIN**

**Elevator  
Cabin  
Design**

General Cabin Company is the most well equipped elevator cabins in Iran with the capability of producing cabins in various colors and tones with different materials, a part of them described below.



G55-110-CB



G56-133-SB



G56-112-BC

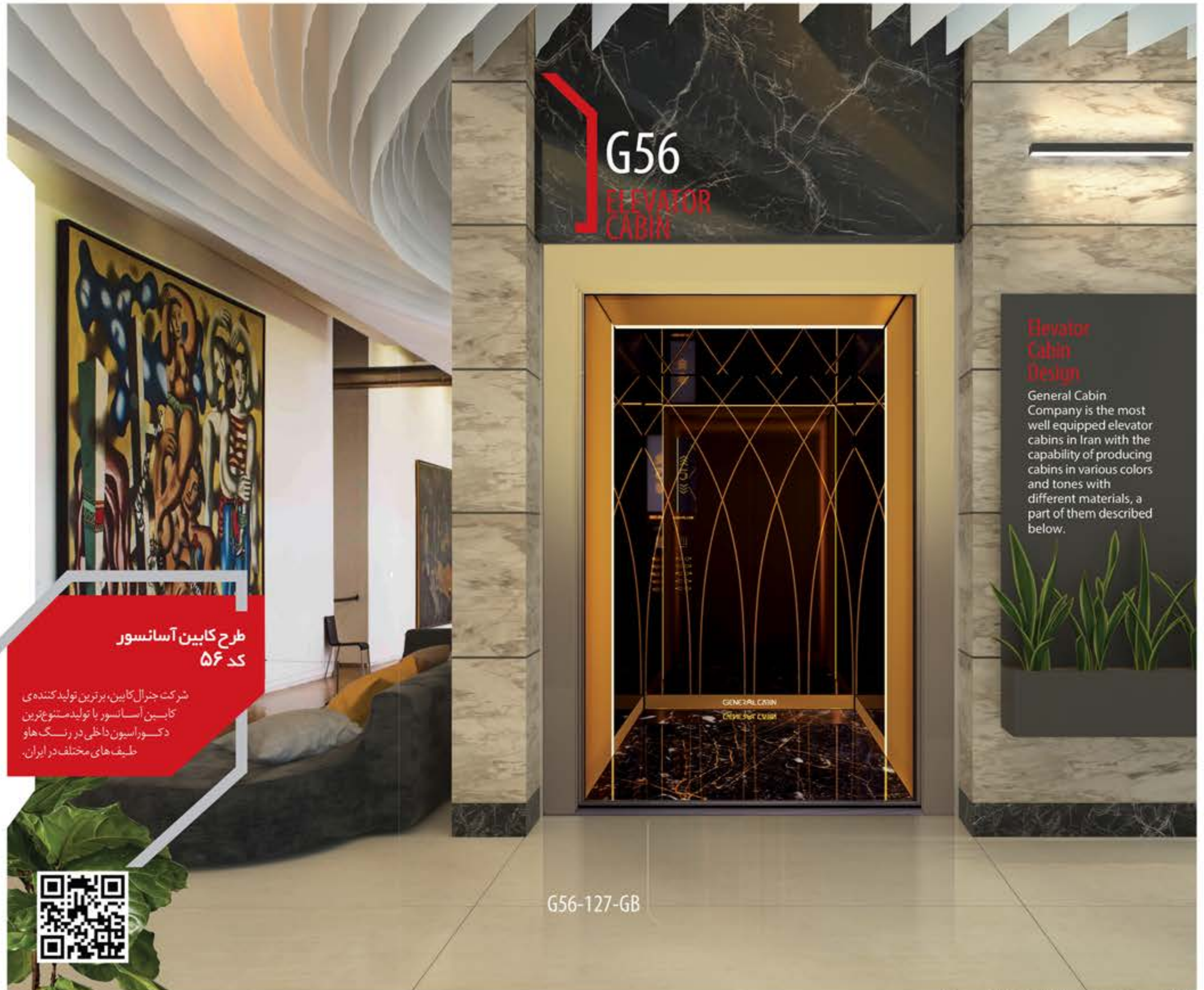

G56  
ELEVATOR  
CABIN

**Elevator  
Cabin  
Design**

General Cabin Company is the most well equipped elevator cabins in Iran with the capability of producing cabins in various colors and tones with different materials, a part of them described below.

**طرح کابین آسانسور  
کد ۵۶**

شرکت جنرال کابین، برترین تولید کننده ی کابین آسانسور با تولید متنوع ترین دکوراسیون داخلی در رنگ ها و طیف های مختلف در ایران.



G56-127-GB





G57-140-CC-S



G57-101-BB-S



طرح کابین آسانسور  
کد ۵۷

شرکت جنرال کابین، برترین تولیدکننده‌ی کابین آسانسور با تولید متنوع‌ترین دکوراسیون داخلی در رنگ‌ها و طیف‌های مختلف در ایران.



G57-193-SS

G57  
ELEVATOR  
CABIN

**Elevator Cabin Design**

General Cabin Company is the most well equipped elevator cabins in Iran with the capability of producing cabins in various colors and tones with different materials, a part of them described below.



وب‌سایت پزشکی  
Medical Imaging Center  
باریهای مغز و اعصاب  
Neurology Disease



G70-122-GB



G70-191-SS



### طرح کابین آسانسور کد ۷۰

شرکت جنرال کابین، برترین تولیدکننده ی  
کابین آسانسور با تولید متنوع ترین  
دکوراسیون داخلی در رنگ ها و  
طیف های مختلف در ایران.



G70-131-SB



### G70 ELEVATOR CABIN

#### Elevator Cabin Design

General Cabin Company is the most well equipped elevator cabins in Iran with the capability of producing cabins in various colors and tones with different materials, a part of them described below.





G11-532-BS



G07-133-SB



G06-430-BG



G02-190-SS



G01-231-BS



G01-132-BS



G09-130-SB



G08-332-SB



G08-132-SB



G32-190-SS



G10-190-SS



G03-132-BS



G10-731-SB



G10-191-SS



G09-230-SB



G06-134-SB



G05-131-SB



G04-131-SB



G18-130-SB



G17-130-BS



G16-192-SS



G11-432-BS



G11-330-BS



G44-231-SB



G45-190-SS



G20-130-BS



G19-192-SS



G12-230-BS



G12-192-SS



G11-131-BS



G25-290-SS



G25-132-BS



G02-336-SB



G15-192-SS



G14-131-BS



G13-137-SB



G55-130-BS



G44-130-SB



G52-132-SB



G29-131-BS



G26-193-SS



G34-190-SS



G70-191-SS



G57-194-SS



G56-133-SB



G35-133-BS



G31-130-BS



G28-194-SS



DOOR-S



G10-495-BB



G33-193-SS



G41-130-BS



G24-130-BS



G36-130-SB



G11-501-BB



G07-100-BB



G06-101-BB



G02-101-BB



G01-203-BB



G01-103-BB



G09-101-BB



G08-300-GB



G08-103-BB



G32-101-BB



G48-133-SB



G03-132-BS



G10-702-BB



G10-108-BB



G09-201-BB



G06-100-BB



G05-100-BB



G04-100-BB



G18-134-BS



G17-101-BB



G16-130-BS



G11-406-BB



G11-301-BB



G44-201-BB



G20-333-BS



G20-133-BS



G19-131-BS



G12-210-BC



G12-103-BB



G11-104-BB



G25-201-BB



G25-101-BS



G02-302-BB



G15-132-BS



G14-103-BB



G13-111-BS



G55-130-BS



G44-100-BB



G52-102-SB



G29-101-BB



G26-104-BB



G34-102-BB



G70-101-BB



G57-101-BB



G56-132-SB



G35-131-BS



G31-101-BB



G28-132-SB



DOOR-B



G10-404-BB



G33-105-BB



G41-101-BB



G24-132-BS



G03-400-BB





G11-521-BG



G07-123-GB



G06-420-CG



G02-122-GB



G01-220-GB



G01-121-GB



G09-120-GB



G08-129-GB



G08-126-GB



G32-120-BG



G10-124-GB



G03-125-BG



G10-720-BG



G10-123-GB



G09-220-GB



G06-128-GB



G05-120-GB



G04-121-GB



G18-121-GB



G17-120-GB



G16-120-GB



G11-426-BG



G11-320-BG



G44-220-BG



G45-170-GG



G20-220-BG



G19-181-GS



G12-213-BC



G12-120-BG



G11-121-GB



G25-221-GB



G25-175-GG



G02-323-GB



G15-130-BS



G14-127-GB



G13-128-GB



G55-121-GB



G44-120-BG



G52-122-GB



G29-121-GB



G26-123-BG



G34-120-GB



G70-121-GG



G57-170-GG



G56-126-GB



G35-170-GG



G31-173-GG



G28-127-BG



DOOR-G



G10-424-GB



G33-171-GG



G41-195-SS



G24-123-GB



G36-120-GB



G11-512-BC



G07-142-CC



G06-440-CB



G02-113-CB



G01-210-CB



G01-110-BC



G09-111-CB



G08-311-CB



G08-111-CB



G32-110-BC



G10-141-CC



G03-141-CC



G10-740-CC



G10-140-CC



G09-210-CB



G06-167-GC



G05-111-CB



G04-110-CB



G07-740-CC



G07-141-CC



G16-110-BC



G11-419-BC



G11-311-CB



G44-210-BC



G45-141-CC



G20-111-BC



G08-110-CB



G12-219-CB



G12-310-CB



G11-117-CB



G25-218-CC



G25-140-CC



G02-314-CB



G15-110-CB



G14-111-BC



G13-114-CB



G55-111-CB



G44-110-CB



G52-111-CB



G29-111-BC



G26-112-BC



G34-142-CC



G70-110-BC



G57-140-CC



G56-112-BC



G35-111-BC



G31-113-CB



G28-116-BC



DOOR-C



G10-440-CC



G33-143-CC



G41-194-SS



G24-112-CS



G36-110-CB





# AUTOMATIC DOOR DESIGN

طراحی  
درب اتوماتیک

هماهنگ و زیبا

Fit And Beautiful



طراحی و اجرای روکش درب آسانسور  
در رنگ ها و طرح های متنوع هماهنگ  
با دکوراسیون داخلی.

D-s

## Automatic Door Design

Fit and Beautiful

Design and executing door coats in various colors and designs in cooperation with the interior design of elevator cabin is a great improvement in building's beauty and elegance.





## Automatic Door Design

Fit and Beautiful

Design and executing door coats in various colors and designs in cooperation with the interior design of elevator cabin is a great improvement in building's beauty and elegance.

طراحی و اجرای روکش درب آسانسور  
در رنگ ها و طرح های متنوع هماهنگ  
با دکوراسیون داخلی.

D-b

G  
↑↓

## Automatic Door Design

Fit and Beautiful

Design and executing door coats in various colors and designs in cooperation with the interior design of elevator cabin is a great improvement in building's beauty and elegance.

طراحی و اجرای روکش درب آسانسور در رنگ ها و طرح های متنوع هماهنگ با دکوراسیون داخلی.

D-C



طراحی و اجرای روکش درب آسانسور  
در رنگ ها و طرح های متنوع هماهنگ  
با دکوراسیون داخلی.



D-g



**Automatic  
Door  
Design**  
Fit and Beautiful

Design and executing door coats in various colors and designs in cooperation with the interior design of elevator cabin is a great improvement in building's beauty and elegance.





# TECHNICAL AND فنی و مہندسی ENGINEERING

دانش و تجربہ Knowledge and Experience



## فنی و مهندسی دانش و تجربه (طراحی و تولید سازه و استراکچر)

تیم فنی و مهندسی مجموعه جنرال کابین با رویکردی دانش محور متشکل از گروهی از مهندسان مکانیک و آسانسور با همکاری مراکز تحقیقاتی و دانشگاهی معتبر در تلاش است دانش و تکنولوژی بکار رفته در این صنعت را با توجه به آخرین ویرایش های استاندارد بین المللی در خدمت تولید قرار دهد .

- مشاوره تخصصی و تهیه نقشه های طراحی ۲ بعدی و سه بعدی و ارائه شناسنامه و نقشه مونتاژ محصولات متناسب هر پروژه
- همکاری حرفه ای و هماهنگ با شرکتهای طراحی و مونتاژ آسانسور در جهت بالا بردن دقت در مونتاژ قطعات و کیفیت در راه اندازی آسانسور
- طراحی و مدلینگ به صورت سه بعدی با توجه به امکانات و قطعات موجود مانند ابعاد چاه ، نوع موتور ، سرعت و دیگر المان های تاثیر گذار قبل از تولید محصول
- دقت، بررسی و تحلیل در انتخاب متریال اولیه و همچنین انجام تست های مربوط
- تحقیق و توسعه پایدار مبتنی بر دانش روز در جهت بالا بردن کیفیت محصولات و خدمات

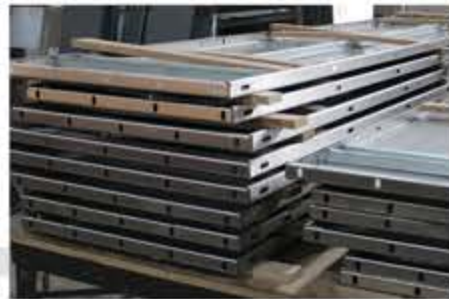

# TECHNICAL AND ENGINEERING

Knowledge and Experience

(Design and Production of Structure and Construction)

General Cabin's technical and engineering team, with a knowledge-based approach consisting of a team of mechanical and elevator engineers, working in partnership with accredited research and academic centers, is trying to bring the knowledge and technology applied to the industry to the latest revisions of the international standard for manufacturing.

- Specialized consulting and preparation of 2D and 3D design drawings and providing product identification and assembly map of products for each project
- Professional and harmonious collaboration with elevator design and assembly companies to improve the accuracy of component assembly and elevator setup
- Designing and 3D modeling according to available features and components such as well dimensions, motor type, speed and other influential elements and present it before product production
- Carefully review and analyze the selection of the primary material as well as the relevant tests
- Sustainable knowledge-based research and development to improve the quality of products and services

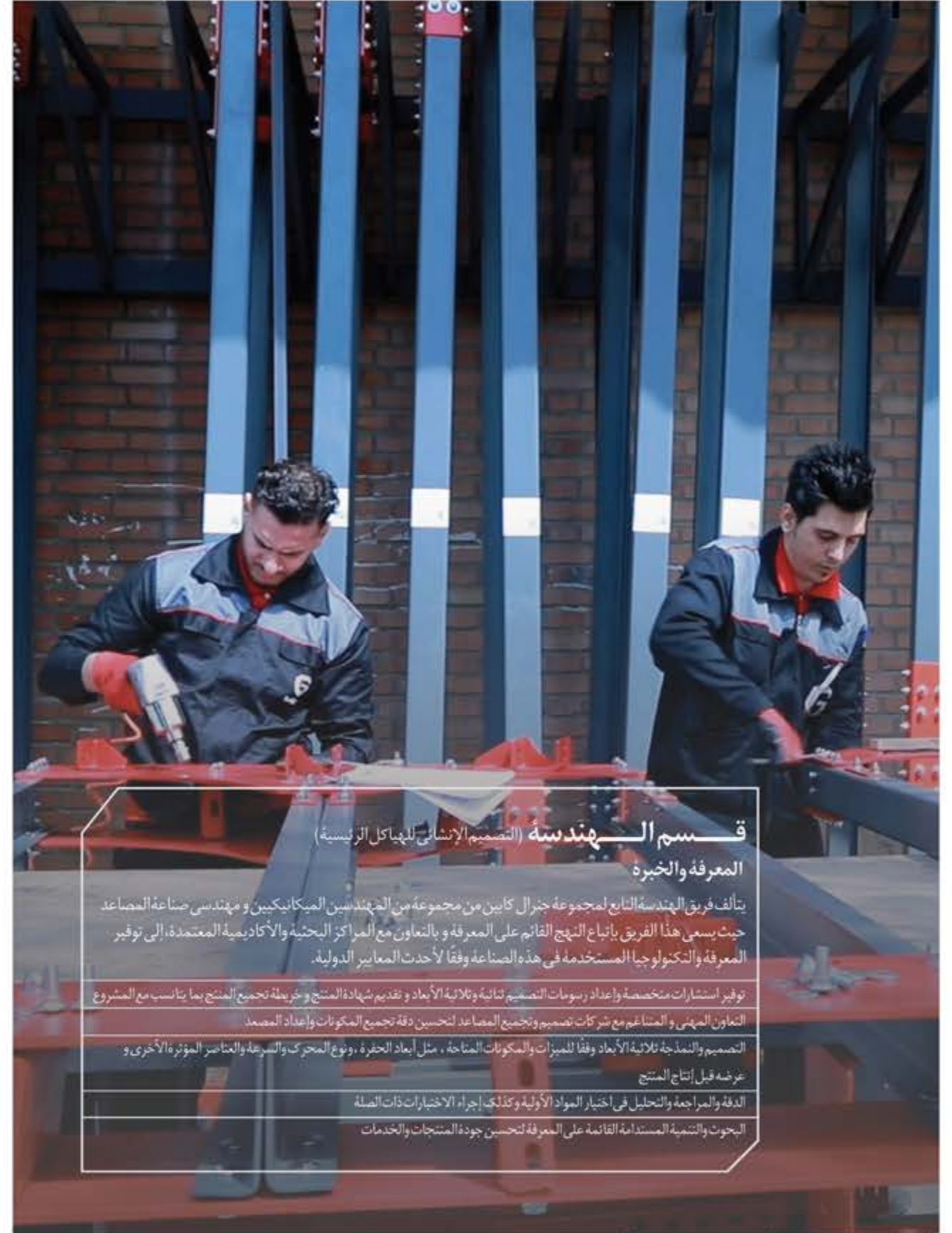

## قسم الهندسة (التصميم الإنشائي للهيكل الرئيسية) المعرفة والخبرة

يتألف فريق الهندسة التابع لمجموعة جنرال كابين من مجموعة من المهندسين الميكانيكيين و مهندسي صناعة العتاد حيث يسعى هذا الفريق بإتباع النهج القائم على المعرفة وبالتعاون مع المراكز البحثية والأكاديمية المعتمدة، إلى توفير المعرفة والتكنولوجيا المستخدمة في هذه الصناعة وفقاً لأحدث المعايير الدولية.

توفير استشارات متخصصة وإعداد رسومات التصميم ثنائية وثلاثية الأبعاد وتقديم شهادة المنتج وخريطة تجميع المنتج بما يتناسب مع المشروع بالتعاون المهني والمتناغم مع شركات تصميم وتجميع العتاد لتحسين دقة تجميع المكونات وإعداد العتاد التصميم والنمذجة ثلاثية الأبعاد وفقاً للميزات والمكونات المتاحة، مثل أبعاد الحفرة، ونوع المحرك والسرعة والعناصر المؤثرة الأخرى وعرضه قبل إنتاج المنتج

الدقة والمراجعة والتحليل في اختيار المواد الأولية وكذلك إجراء الاختبارات ذات الصلة بالبحوث والتنمية المستدامة القائمة على المعرفة لتحسين جودة المنتجات والخدمات



پکیج کامل  
محصولات  
FINAL PRODUCT  
PACKAGE



- The capability of designing in system 1:1 2:1 4:1
- The capability of installing different band pulleys in different wirings
- The capability of using T127 - T125 - T90 - T89 - T70 rails
- Designed without sharp and point and secure on all levels and spots
- Compliance with the elevator installation standard (easy and safe)
- Using a 1.5, 2, 2.5 mm fabric cold-rolled sheet in the walls of the cabin relative to capacity and speed
- Full Laser cutting without scissors and punch
- Bending with CNC bending machines
- Using CO2 welding & Electrostatic paint at all levels completely
- Using standard and plaited bolts and screws (fixed, washer-faced, and room bolt)
- Assembly and disassembly of products with special bolts and screw
- The capability of sending as assembly or disassembly in wooden pallets (pallets with export standards)

- قابلیت طراحی در سیستم ۱:۱ ۲:۱ ۴:۱
- قابلیت نصب انواع فلکه در سیم بندی های مختلف
- قابلیت استفاده از ریل های T127 - T125 - T90 - T89 - T70
- طراحی شده بدون نقطه تیز و ایمن در تمام سطوح و نقاط
- در نظر گرفتن رعایت استاندارد نصب آسانسور (آسان و ایمن)
- استفاده از ورق ۱/۵، ۲، ۴/۵ میلی متری روغنی فابریک در دیواره ها کابین نسبت به ظرفیت و سرعت
- برش کامل یا دستگاه لیزر و بدون استفاده از قیچی و پانچ
- خم کاری یا دستگاه های خم CNC
- استفاده از جوش CO2 و رنگ الکترواستاتیک در تمام سطوح بصورت کامل
- استفاده از پیچ و مهره های استاندارد و آبکاری شده (گیردار، واشردار و اتاقی)
- مونتاژ و دیمونتاژ کامل محصولات با پیچ و مهره مخصوص
- قابلیت ارسال به صورت مونتاژ یا دیمونتاژ در پالت های چوبی (پالت با استانداردهای صادراتی)

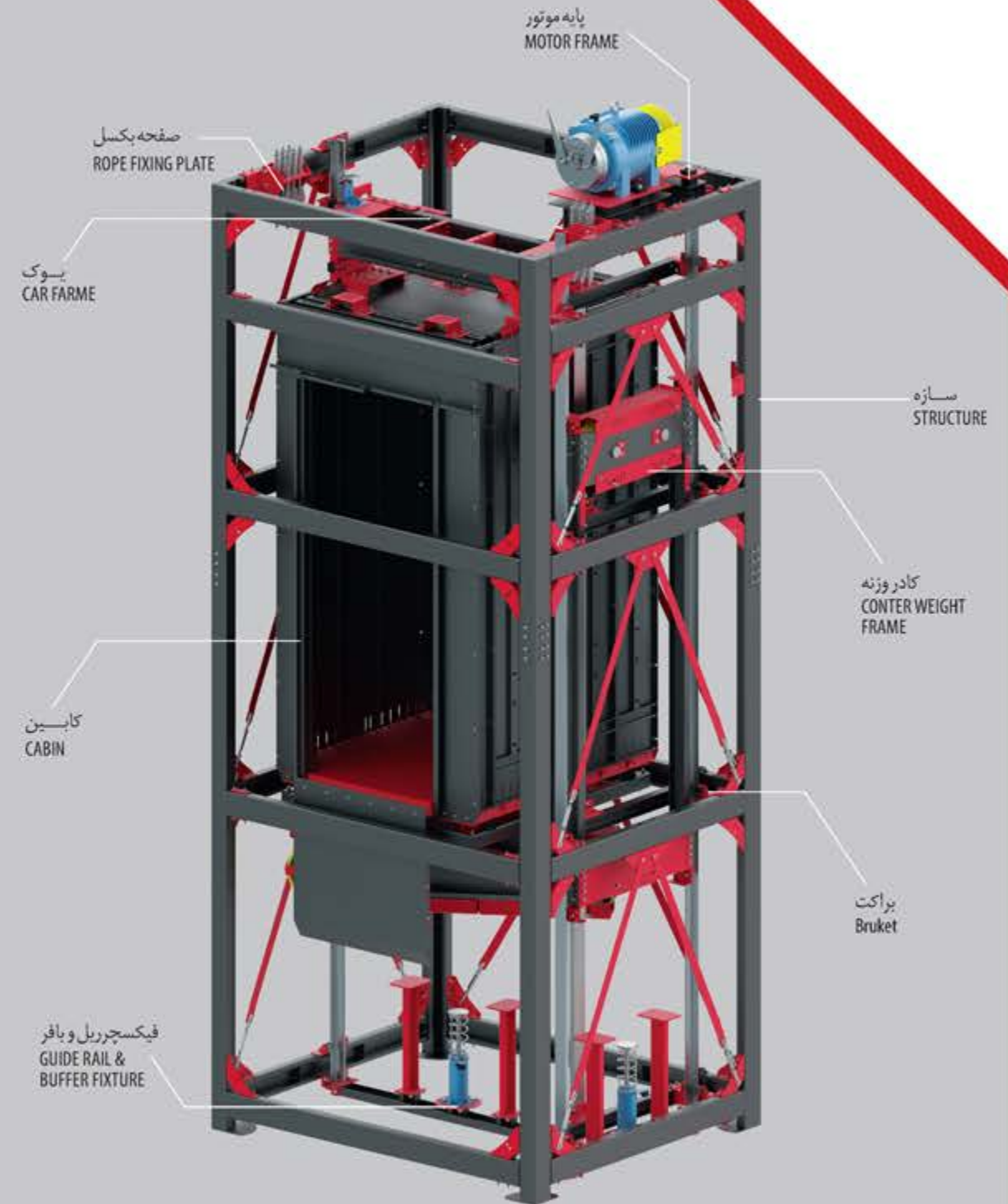

# CABIN

کابین



- Using the appropriate skein to the capacity under the cabin
- Fully integrated flooring
- Inserting the power box of using the terminal instead of the adhesive tape and the refractory insulator/Installing the buffer striker rubbers with screws
- High Balance tuning up (Vibration Sensor)
- Reinforced body with special bridges
- Using noise suppressor pads in the body (high speeds)
- Lifting hook for transportation in four cabin directions
- Using special bolts for easier installation of doors
- Setting up and installing photocell
- The precise design of each panel and kicker according to the type of door
- Designing of the tray under the cab with adjustable bolt and screw connections
- Service Plate (MRL)
- Embedding the foot guard on the roof of the cabin
- Observing the standard of wiring
- Attention to service space in design

- استفاده از کلاف متناسب با ظرفیت کابین، در زیر کابین
- ساخت کف به صورت کاملاً یکپارچه
- تعبیه باکس برق و استفاده از ترمینال به جای نوار چسب و عایق نسوز
- نصب لاستیک های ضربه گیر با پیچ
- رکلاژ تعادل بالا (لرزه گیر)
- تقویت بدنه با پل های مخصوص
- استفاده از پدهای صدا گیر در بدنه (سرعت های بالا)
- قلاب بالا بر جهت حمل و نقل در 4 جهت کابین
- استفاده از مهره های مخصوص برای نصب آسان تر سردرب ها
- تنظیم و نصب فتوسل
- طراحی دقیق هر پنل و یا خور متناسب با نوع درب
- طراحی سینی زیر کابین با اتصال پیچ و مهره و قابل تنظیم
- صفحه سرویس کار (MRL)
- تعبیه محافظه پنجه پاروی سقف کابین
- رعایت استاندارد سیم کشی
- استفاده از چسب سفارشی در تزئینات



Car Special For  
Freight Lift

کابین آسانسور  
باری



Car With Single Door کابین تک درب



Car With  
Tunnel Door

کابین با درب تونلی



Car With  
Tunnel Door

کابین با درب تونلی

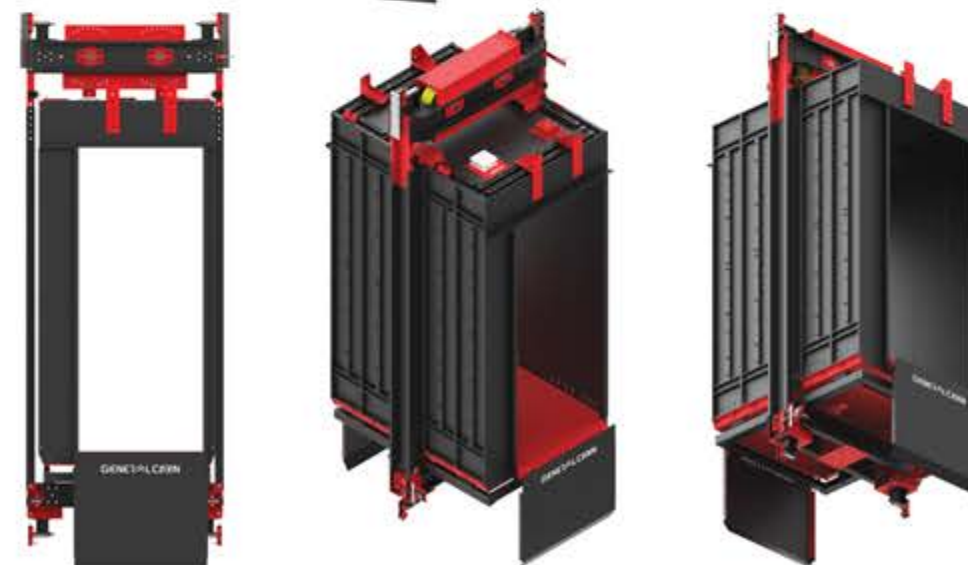

Single Door  
Full Steel Car

کابین تمام استیل  
تک درب



Car With Two  
Door In Asymptote

کابین با درب  
مجاور



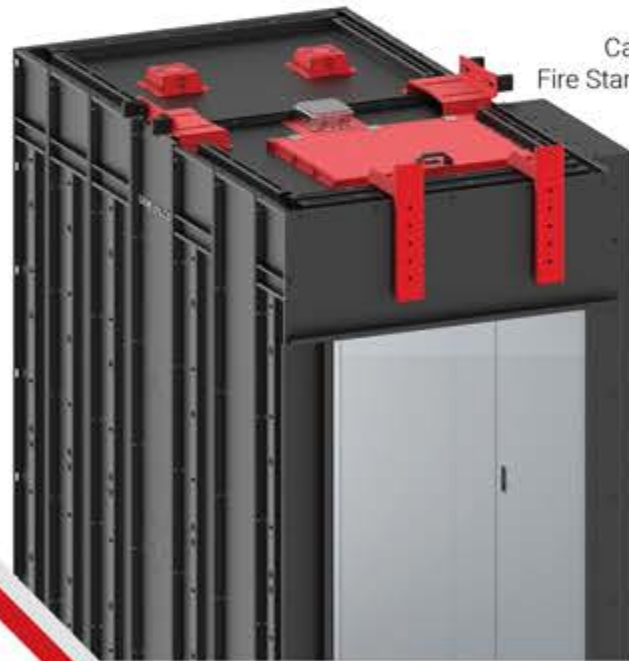
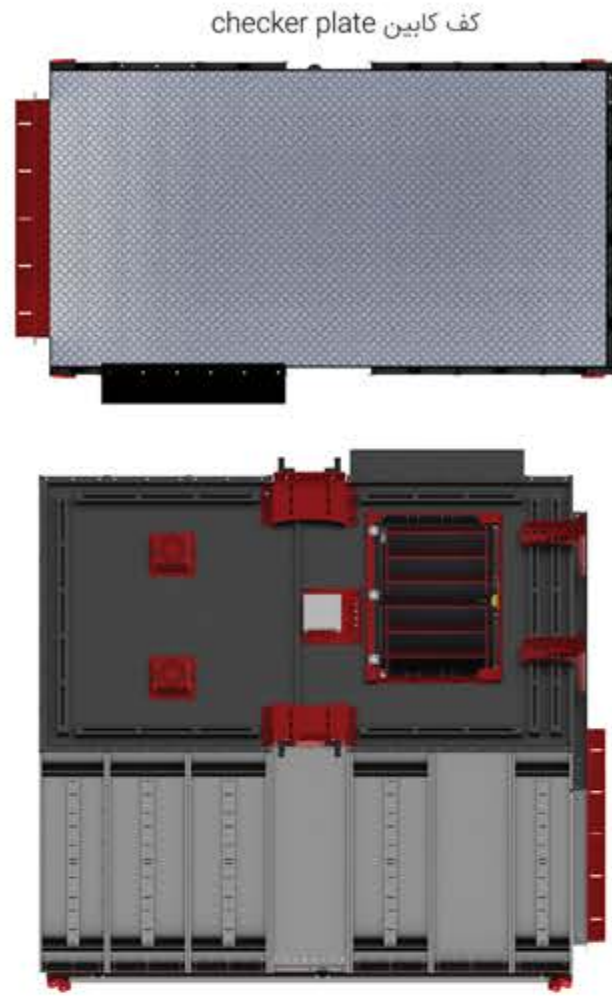

کابین با استاندارد های آتش نشان

آهن استیل  
Steel Iron

نوع اتصال دیواره های کابین  
Type of connection cabin walls



Three-Way Glass Car  
کابین سه جهت شیشه



Glass Car کابین شیشه ای



Two-Way Glass Car کابین دو جهت شیشه



Half-Glass Three-Way Car کابین سه جهت نیم شیشه





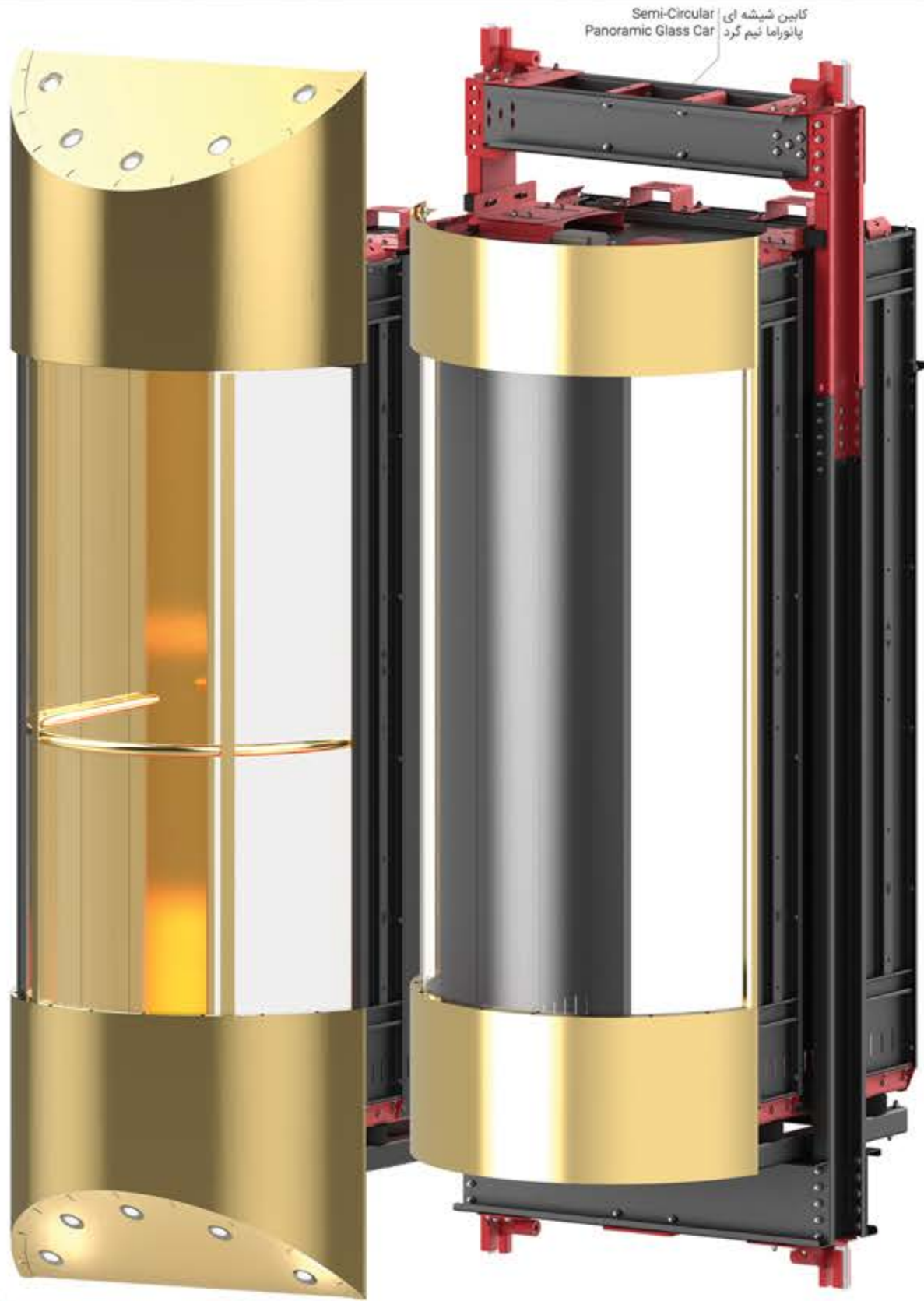

## یوکی CAR FRAME



- Ability to increase and decrease the height of car sling columns
- The possibility of Weight fitting to improve the cabin's center of gravity
- Full cabin isolation with car sling with buffer striker rubbers
- Exact adjustable rail nozzle
- Capability to install types of two-way safegear with different housings
- Capability to install the plate park
- Capability to install a variety of sliding guide shoes and roller
- Using shoes according to capacity and speed
- Shoes with silent and abrasion resistant linings (sliding)
- Capability to reset the pulleys in the project
- Braceto prevent the escaping of ropewire from in 2:1, 4:1 elevators
- Pulley covering in a standard way
- The possibility of installing different types of load cell
- Embedding the installation location of cable travel & compensation chain
- System of announcing the tearing of rope

- قابلیت افزایش و کاهش ارتفاع ستون های یوک
- قابلیت تعبیه وزنه برای بهبود مرکز ثقل کابین
- ایزوله کامل کابین با یوک با لاستیک های ضربه گیر
- قابلیت تنظیم دقیق دهنه ریل
- قابلیت نصب انواع پارسوت های دوطرفه با هوزینگ های مختلف
- قابلیت نصب پارک پلیت
- قابلیت نصب انواع کفشک لغزشی و رولر
- استفاده از کفشک های متناسب با ظرفیت و سرعت
- کفشک های با لنت بی صدا و ضد سایش (لغزشی)
- قابلیت تنظیم مجدد فلکه در سر پروژه
- مهار بند جهت جلوگیری از خروج سیم بکسل در آسانسور های ۴:۱، ۲:۱
- کاور بندی فلکه بصورت استاندارد
- قابلیت نصب انواع لودسل
- تعبیه محل قرار گیری تراول کابل و نصب زنجیر جبران
- سیستم اعلام پارگی بکسل



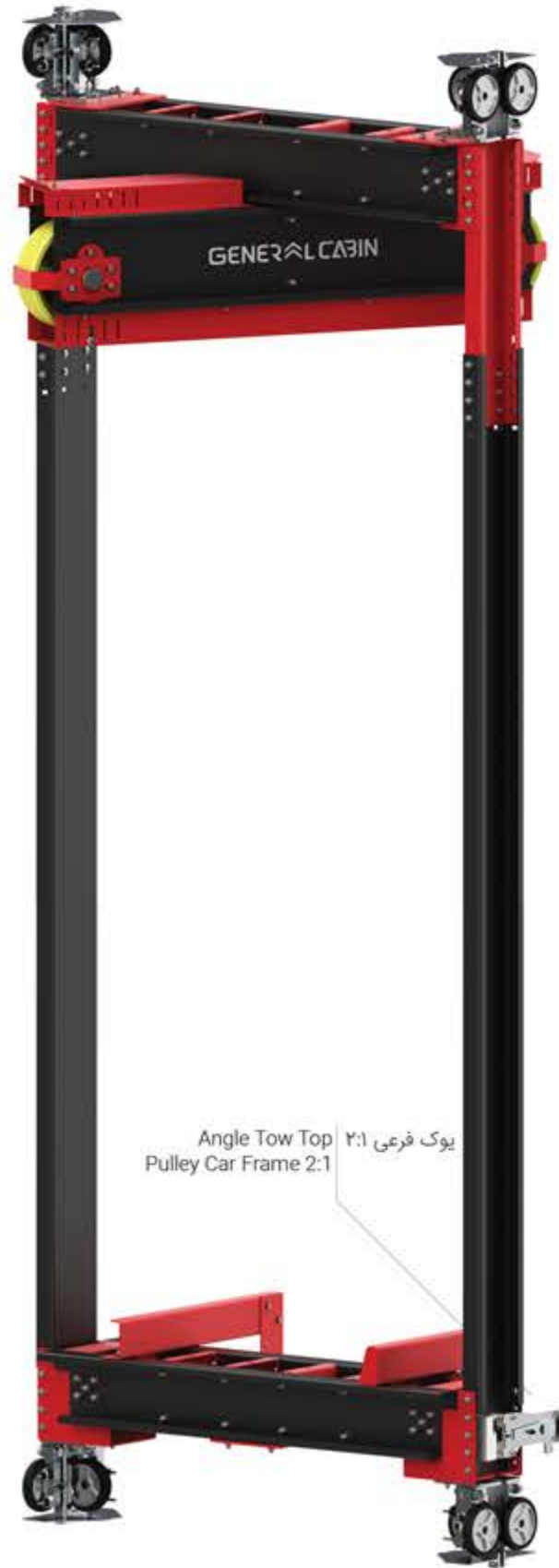
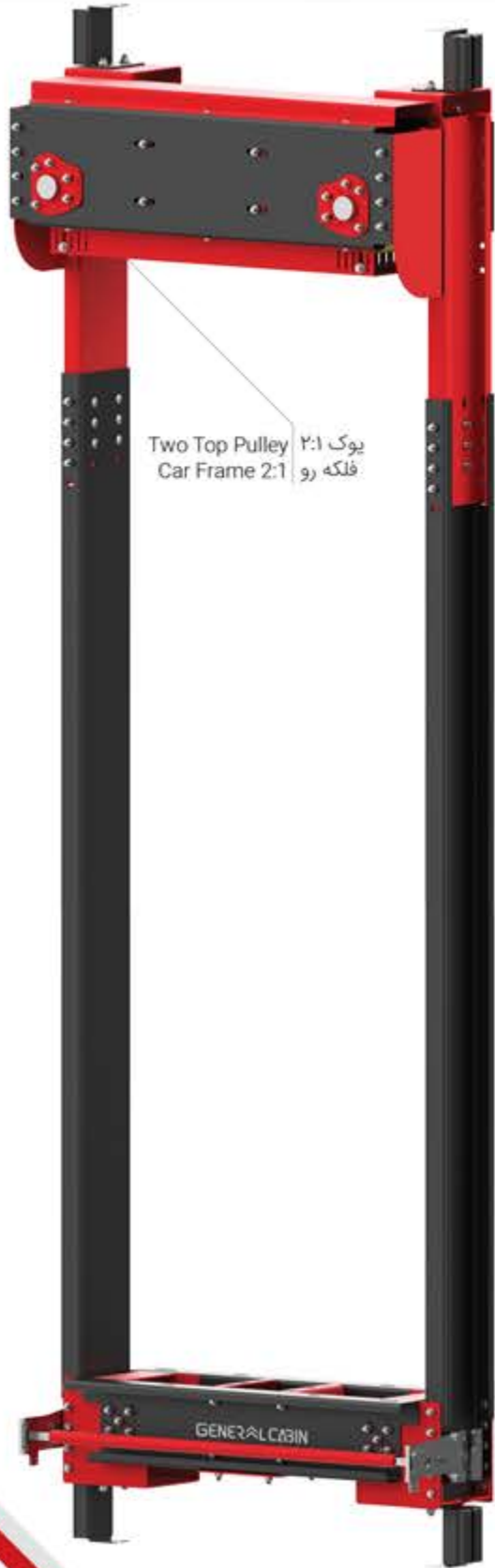



یوک زاویه دار  
فلکه رو ۲:۱  
Angle Top Pulley  
Car Frame 2:1



یوک دو فلکه رو  
چهارستونه ۴:۱  
Two Top Pulley  
Car Frame 4:1  
4-Column



یوک ۱:۱  
Car Frame 1:1

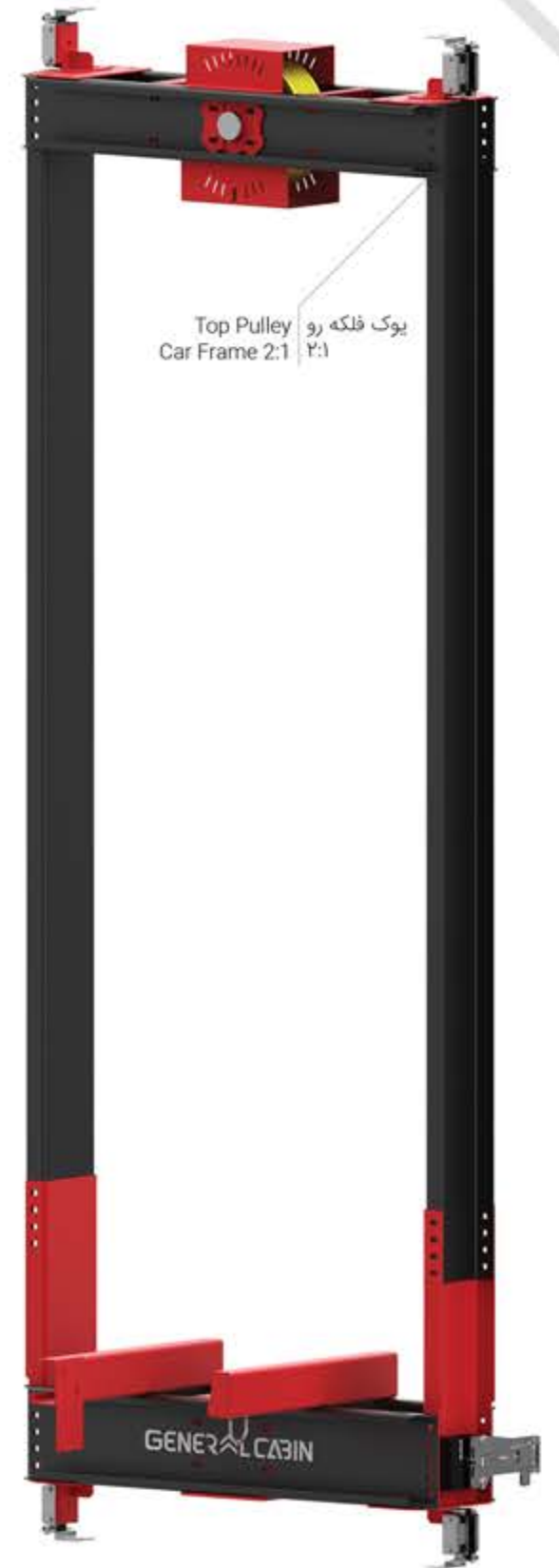

یوک فلکه رو  
۲:۱  
Top Pulley  
Car Frame 2:1



## COUNTER-WEIGHT FRAME

کادر وزنه

- The ability to extend the length of the frame in a modular form
- The ability to weigh up to the highest height
- Penetrating the rope according to the type of engine band pulley and rope termination
- Brace to prevent the escaping of rope wire from in elevators 2:1, 4:1 elevators
- Standard band pulley covering
- The capability of exact rail nozzle adjusting with tunable shoes
- Auxiliary shoes
- Embedding the installation location of Compensating chains
- Buffer placement plates

- قابلیت افزایش طول قاب وزنه به صورت ماژولار
- قابلیت وزنه گذاری تا بالاترین ارتفاع
- کاور بندی فلکه بصورت استاندارد
- قابلیت تنظیم دقیق دهنه ریل با کفشک های قابل رگلاژ
- دارای کفشک های کمکی
- تعبیه محل نصب زنجیر جبران
- دارای پلیت محل قرار گیری بافر
- سوراخ گذاری سربکسل متناسب با نوع فلکه موتور و سربکسل
- مهار بند جهت جلوگیری از خروج سیم بکسل در آسانسور های ۴:۱ ۲:۱



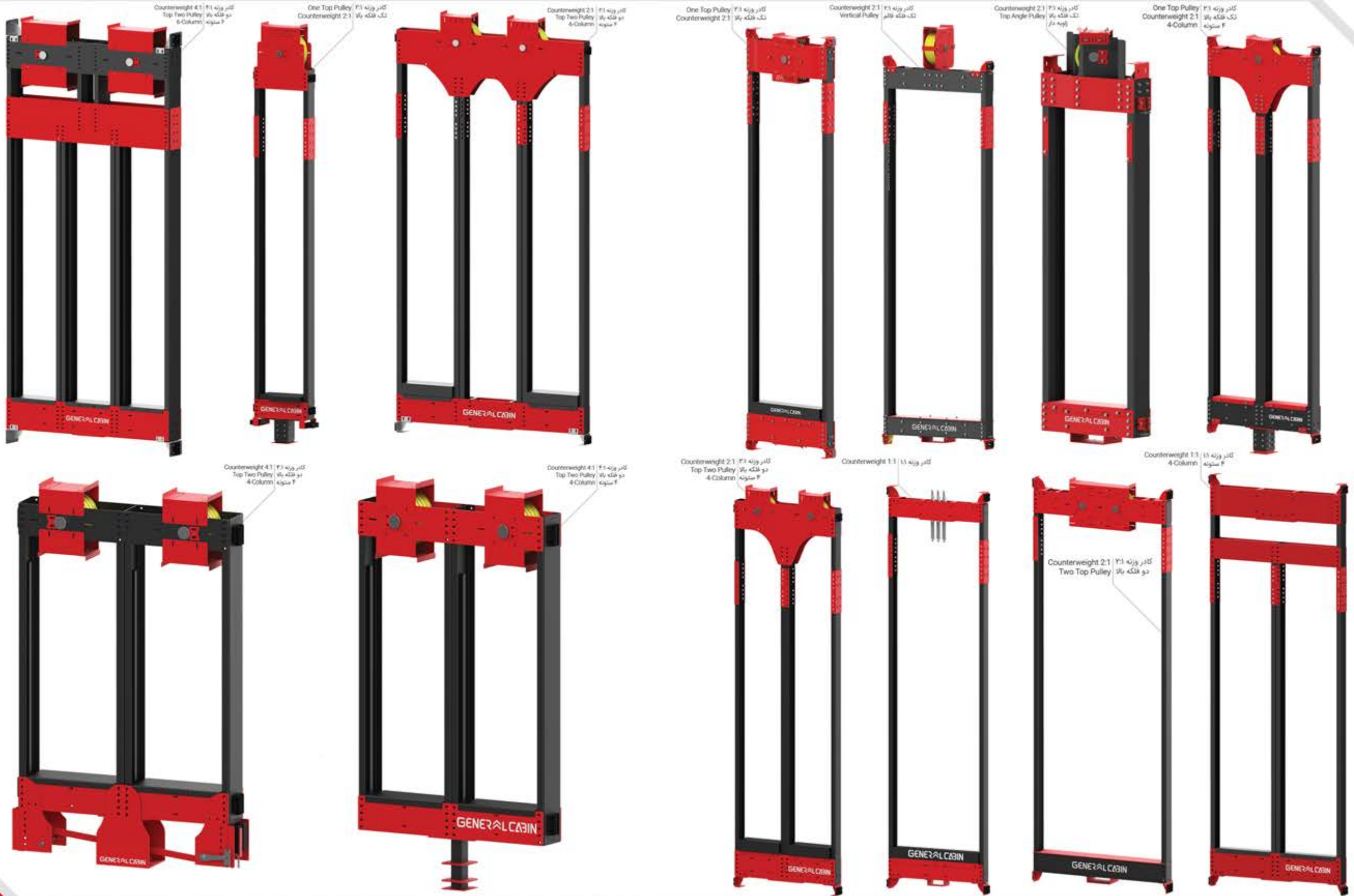

## MOTOR FRAME

پایه موتور

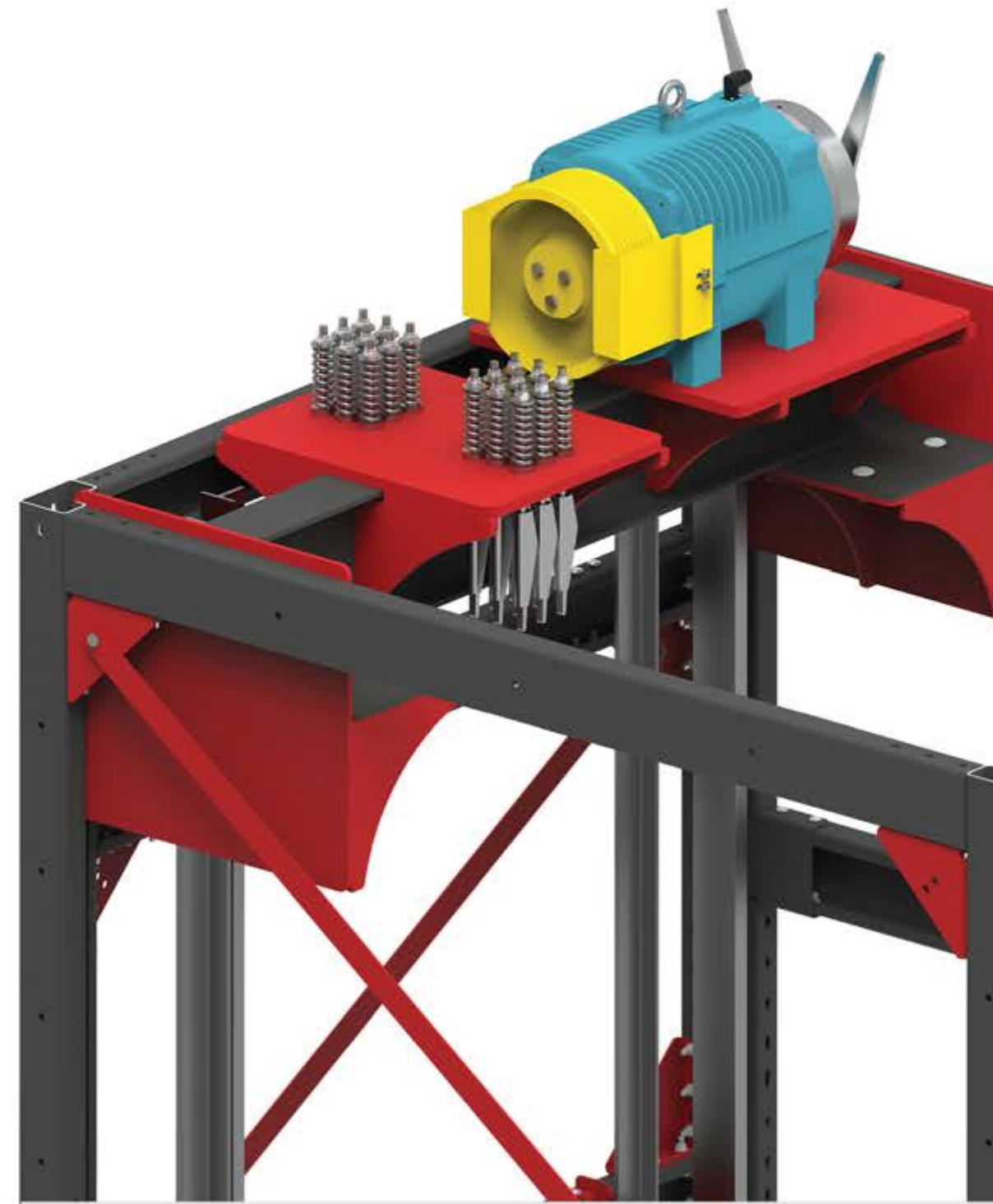

- Customization in accordance with the speed and capacity of the elevator
- Calculation of alpha proportional to the speed and capacity of the elevator
- Types of one, two and no band pulley installations
- The capability of exact adjusting of traction sheaves
- Installing buffer striker rubber
- The capability to install the reverse and traction sheave

- سفارشی سازی مطابق با سرعت و ظرفیت آسانسور
- محاسبه آلفا متناسب با سرعت و ظرفیت آسانسور
- قابلیت نصب فلکه ریورس و فلکه هرزگرد
- قابلیت تنظیم دقیق فلکه های هرزگرد
- نصب لاستیک ضربه گیر
- در نظر گرفتن محل قرار گیری گاورنر (پایه گاورنر) در صورت لزوم

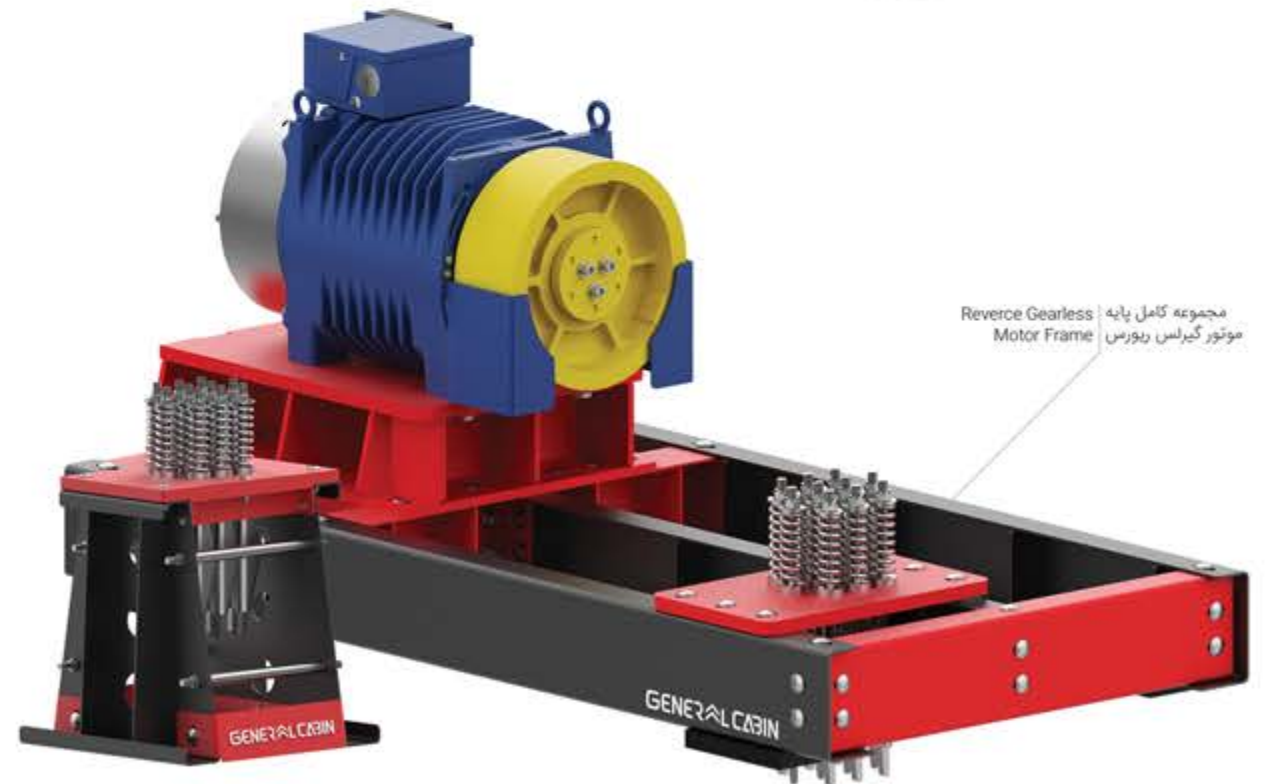
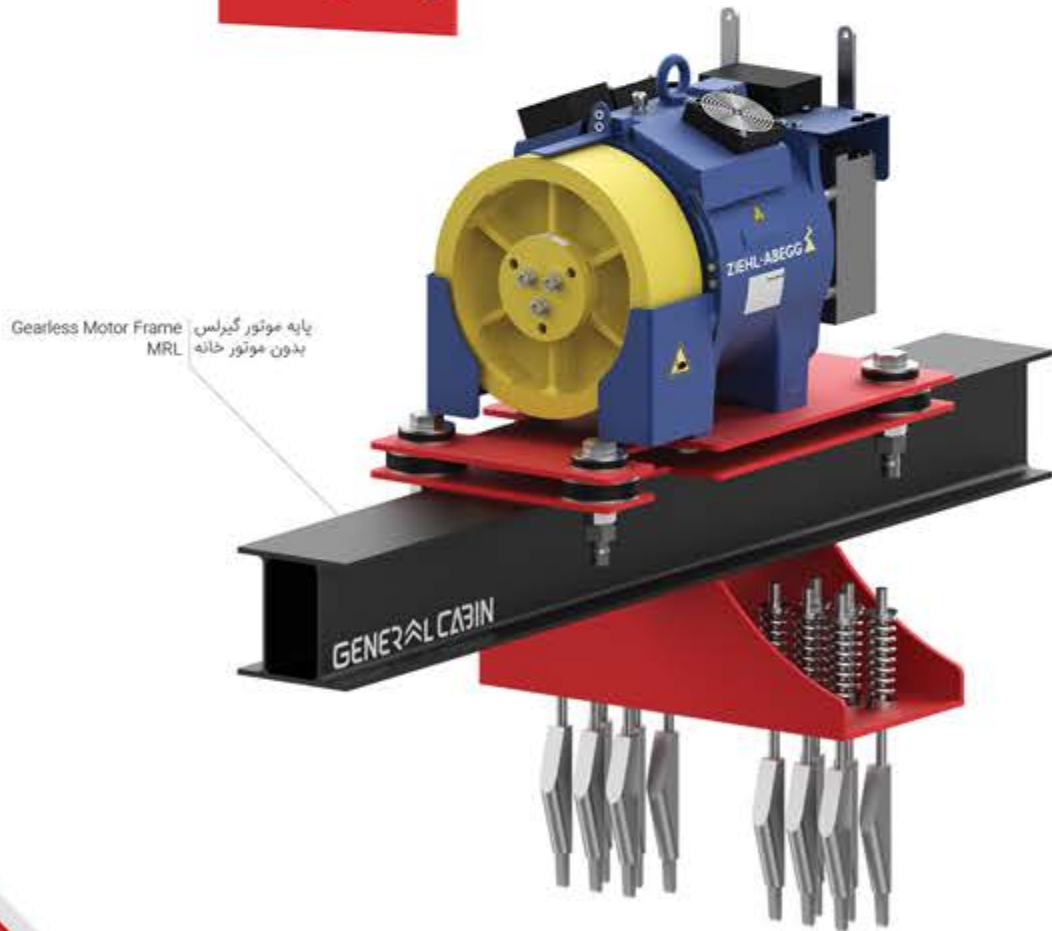
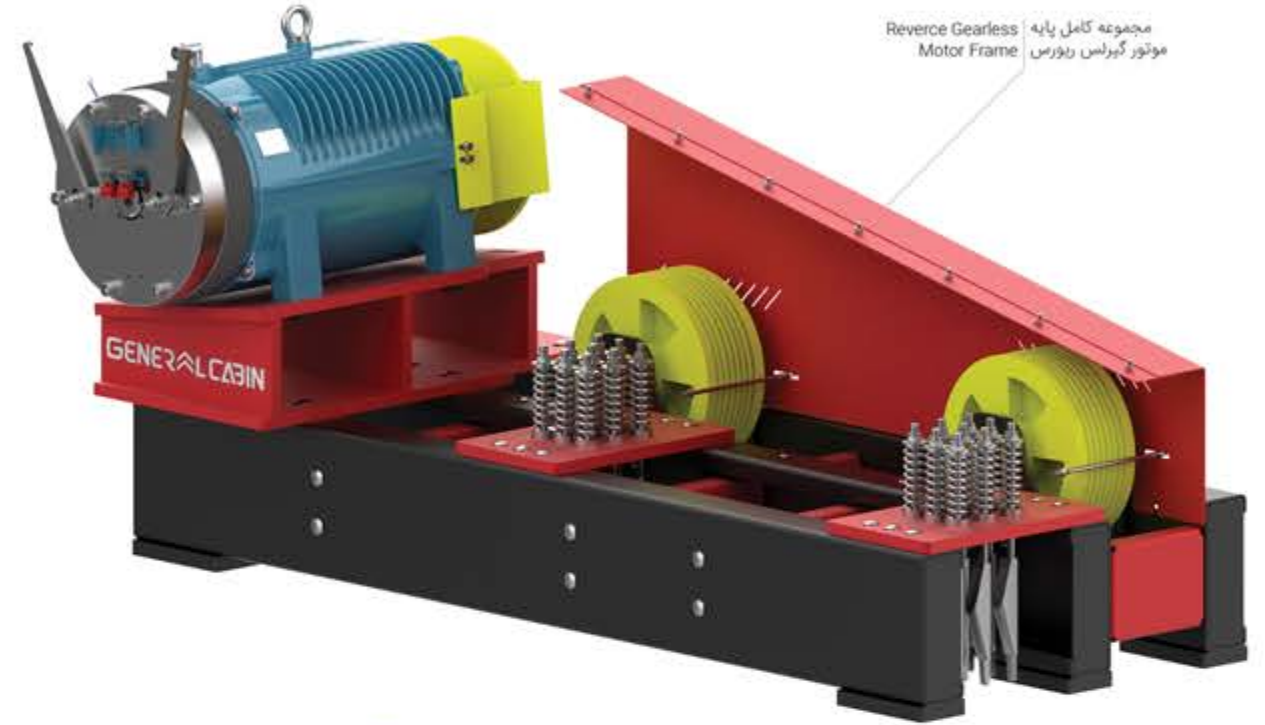
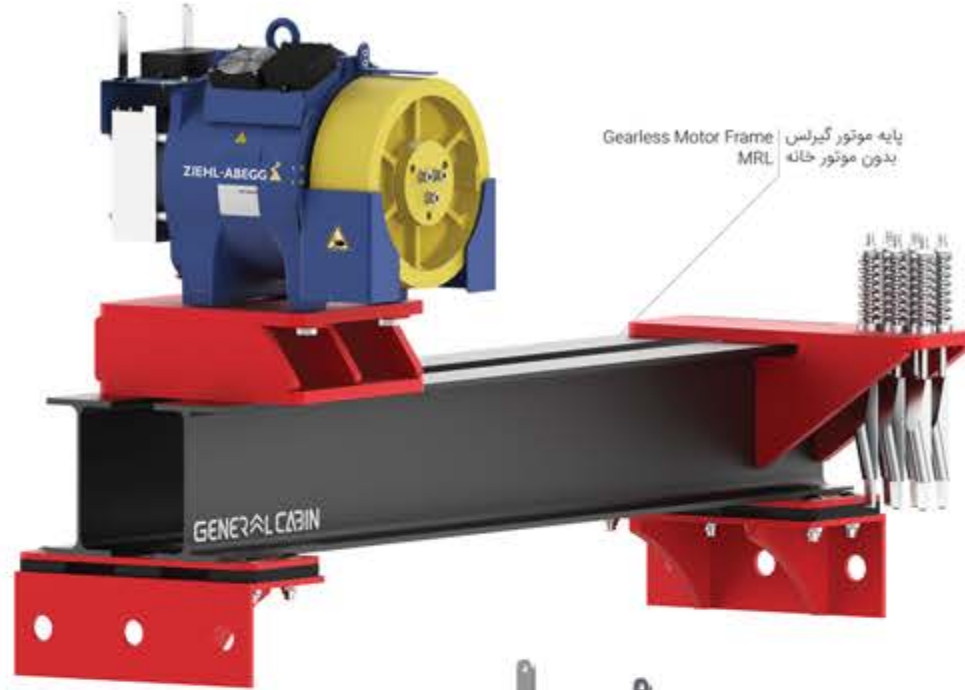



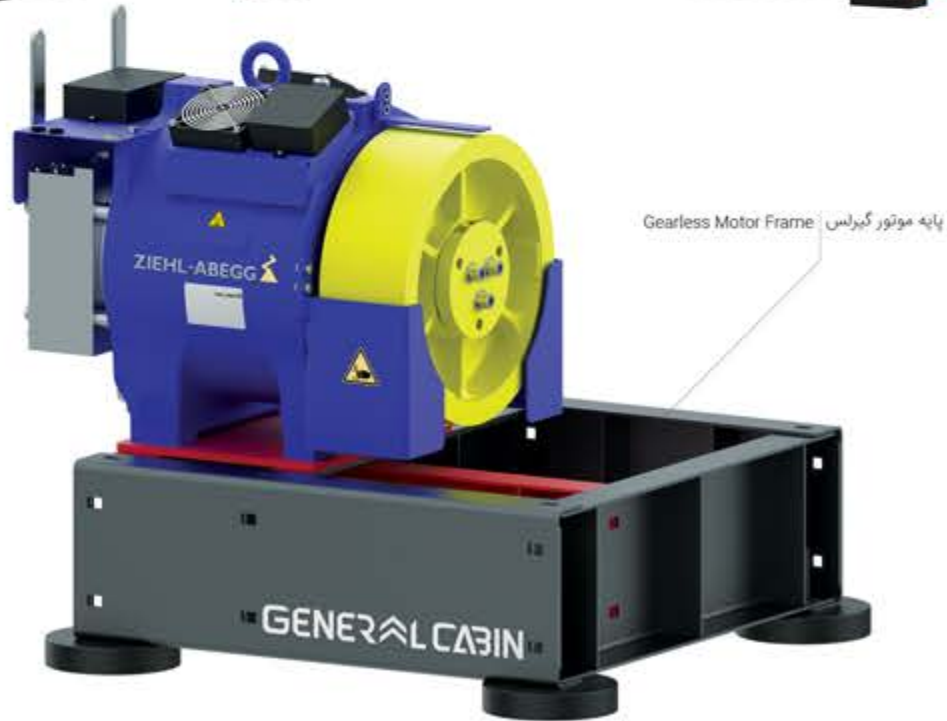

## سازه STRUCTURE



- Structure design based on the intended location in the building by considering the elevator model
- Using clamp connectors for connection to the building structure
- Static design and calculation in construction relative to speed and capacity
- No need to use scaffolding for structuring
- No use of welding in the installation of structure
- Determining the location of the brackets and rails installation in the structure and the capability of adjusting and tuning up of various parts of the structure and rails
- Considering adjustable skeins on and under the door of the floors
- The capability of retuning up of the rails by brackets in the X-Y direction to reach the same rail nozzle over the entire length of the route
- Determining the thickness of the bracket based on the type of rail, elevator capacity and speed
- Designed based on installation constraints and taking into account the greatest space of the elevator well
- Sending brackets with matching screws

- طراحی استراکچر بر اساس محل در نظر گرفته شده در ساختمان با در نظر گرفتن مدل آسانسور
- استفاده از اتصالات کلمپی برای اتصال به سازه ساختمان
- طراحی و محاسبات استاتیکی در ساخت نسبت به سرعت و ظرفیت
- عدم نیاز به استفاده از داربست برای آهنکشی
- عدم استفاده از جوش در نصب استراکچر
- در نظر گرفتن کلاف‌های قابل تنظیم زیر و روی درب طبقات
- قابلیت تولید در انواع تیپ‌های مختلف نسبت به مدل طراحی آسانسور
- قابلیت رگلاژ مجدد ریل به وسیله براکت‌ها در جهت X-Y برای رسیدن به دهانه ریل یکسان در کل طول مسیر
- تعیین ضخامت براکت بر اساس نوع ریل، ظرفیت و سرعت آسانسور
- طراحی با توجه به در نظر گرفتن محدودیت‌های نصب و در نظر گرفتن بیشترین فضای چاه آسانسور
- ارسال براکت همراه با پیچ‌های متناسب

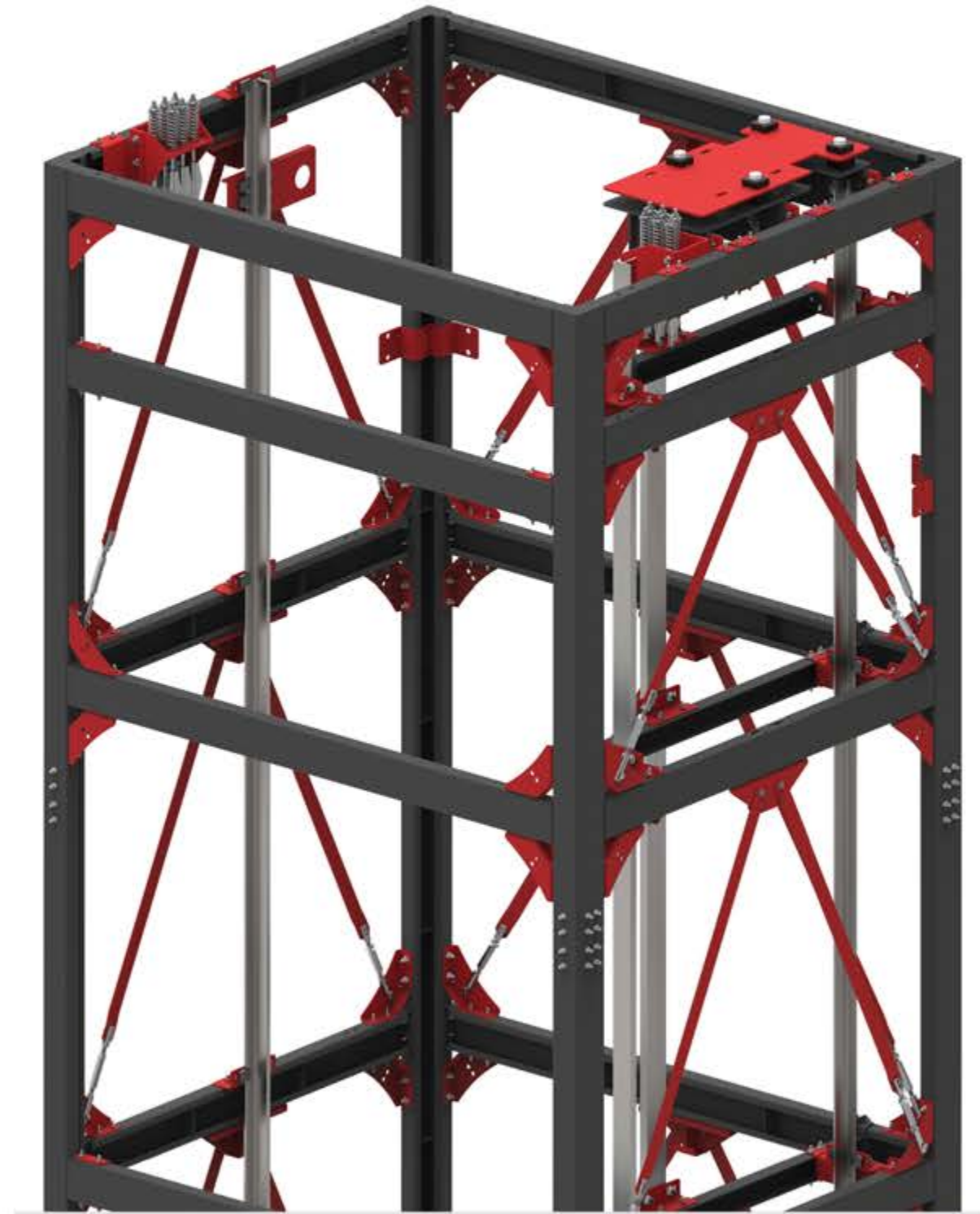

Bracket | مجموعه براکت

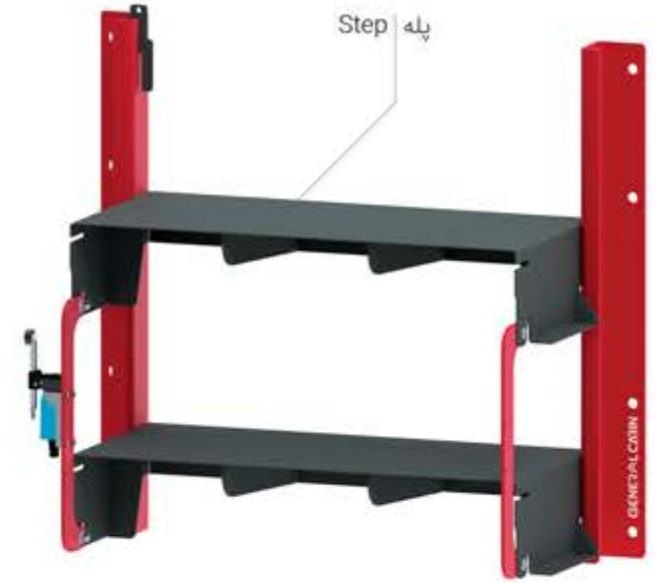

Ladder | نردبان

Balance Weights Car | وزنه تعادل جبران کابین



Car Balance Weights | وزنه تعادل جبران کابین



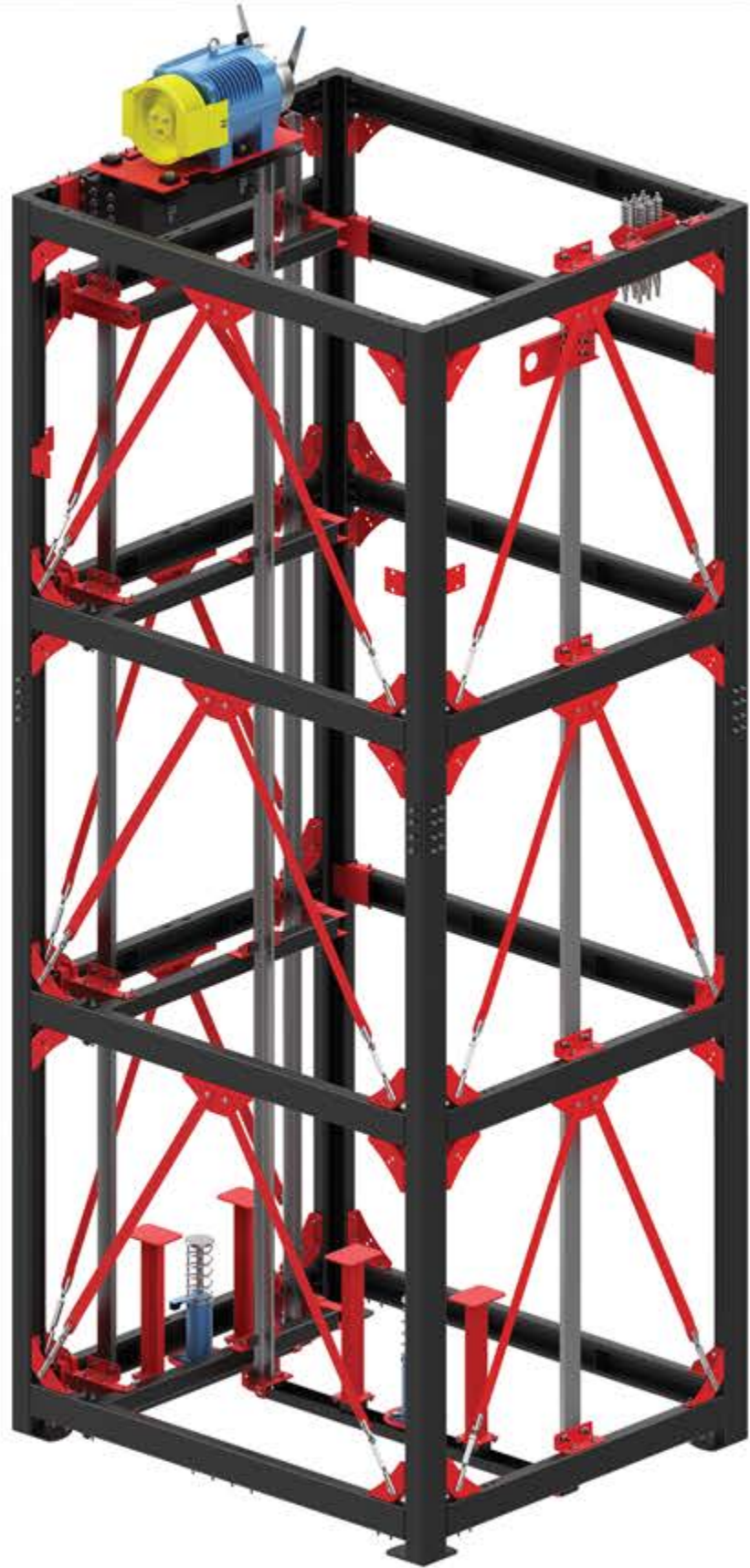

نرده balustrade

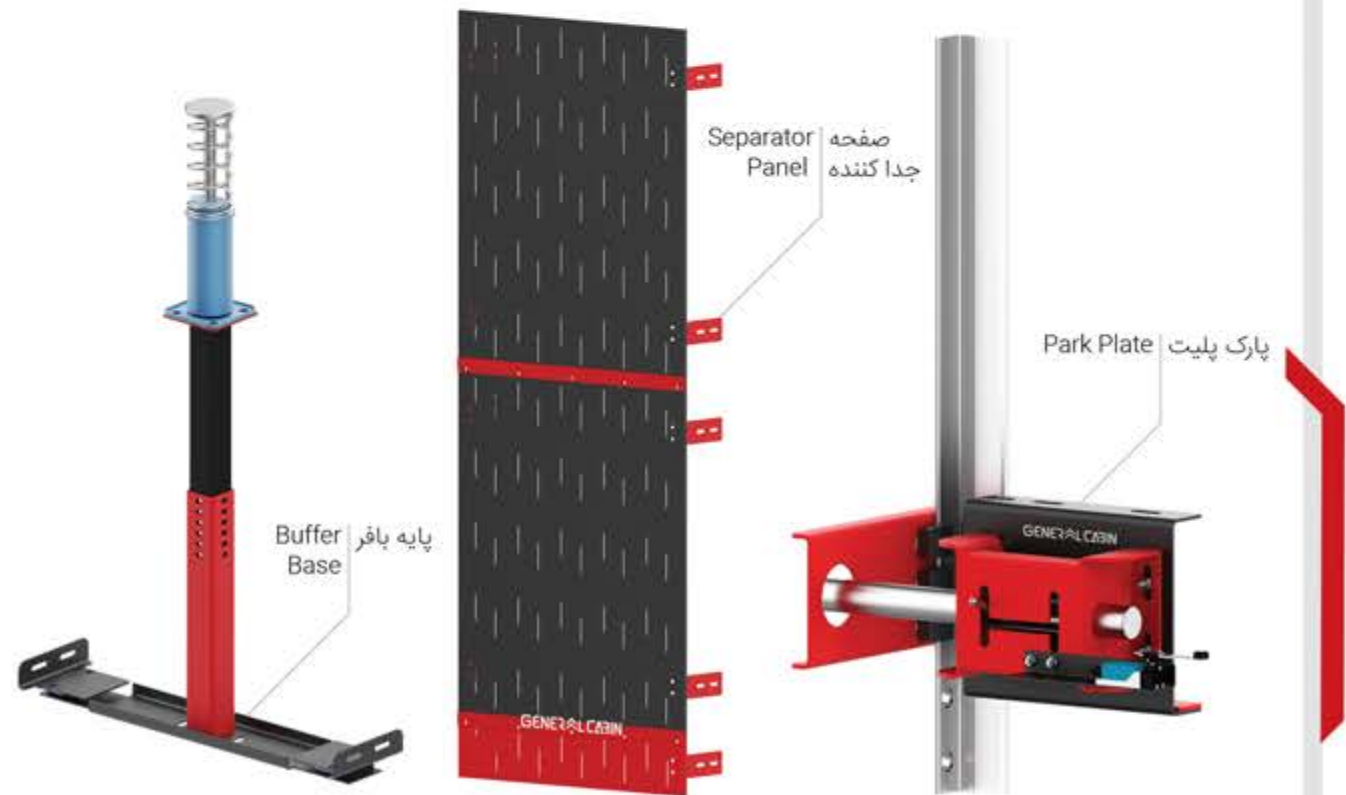

پایه بافر Buffer Base

صفحه جدا کننده Separator Panel

پارک پلیت Park Plate

کار فریم لیفتراکی  
هیدرولیک و کششی

## CARE FARME HYDRAULIC & ELECTRIC



- Capability to change height, length and width
- Capability to reset the lower handle of car frames and the height of column
- Capability to install types of two-way safegear with different housing
- Capability to install various load cells
- Construction as typical and reverse rail
- Designing specific MRL cantilever car frame
- Suitable for passenger and freight elevators
- Equipped with a safegear propulsion system in the event of torn rope wire
- Using shoes with tearless and Teflon cast iron
- Using of specialized rollers
- Complete set of car sling: Jack harness handle, control handle of vase box, the sheet of connecting box to jack
- Rope tear detection switch

- قابلیت تغییر ارتفاع، طول و عرض
- قابلیت تنظیم مجدد دسته پایین کار فریم و ارتفاع ستون
- قابلیت نصب انواع پاراشوت های دو طرفه با هوزینگ های مختلف
- قابلیت نصب انواع لودسل
- ساخت بصورت ریل معمولی و معکوس
- طراحی کار فریم لیفتراکی مخصوص MRL
- مناسب برای آسانسور های مسافری و باربر
- مجهز به سیستم تحریک پاراشوت در صورت پاره شدن سیم بکسل
- استفاده از کفشک با چدن نشکن ولنت تفلون
- استفاده از رولر های تخصصی
- ست کامل همراه کار سلینگ: دسته مهار جک، دسته مهار قوطی گلدانی، ورق اتصال قوطی به جک
- سویچ تشخیص پارگی بکسل





Carsling Reverse Rail 2:1 Up Pulley  
کاراسلینگ ریل معکوس ۲:۱ با یک فلکه بالا



Carsling Hydraulic With Pulley  
کاراسلینگ هیدرولیک فلکه دو طرفه



Carsling 2:1 Bottom Pulley  
کاراسلینگ ریل معمولی ۲:۱ با دو فلکه زیر



Carsling Reverse Rail 2:1 2-Up Pulley  
کاراسلینگ ریل معکوس ۲:۱ با دو فلکه بالا

# EXHIBITION FACILITIES

Careful And Professional Choice

# GENERAL CABIN ELEVATOR PRODUCTS





# EXHIBITION FACILITIES

امكانات  
نمایشگاهی

Careful And Professional Choice  
انتخاب دقیق و حرفه ای





## EXHIBITION FACILITIES امكانات نمایشگاه

### انتخاب دقیق و حرفه‌ای Careful And Professional Choice

مجموعه جنرال کابین دارای بزرگترین نمایشگاه دائمی دکوراسیون داخلی کابین آسانسور، سازه و شاستی موتور می باشد که تنوع بالای محصولات تولیدی این مجموعه، انتخابی دقیق و حرفه‌ای را برای مشتریان فراهم می سازد.

General Cabin Company has the largest permanent exhibition of interior decoration of elevator cabin, structure and motor chassis that offers a wide variety of products, providing a precise and professional choice for customers.



### المعرض

تمتلك شركة جنرال كابين أكبر معرض دائم للديكورات الداخلية للمصعد والمحرك وأعمدة المحرك حيث توفر المجموعة المتنوعة من المنتجات في هذه المجموعة خبورا احترافية ودقيقة لعملائنا.

## مطلب آخر LAST WORD



تلاش این مجموعه در جهت ارتقاء و ماندگاری نام و برند تجاری جنرال کابین در سطح اول محصولات آسانسور خواهد بود. این هدف در تمامی سطوح سازمان در اولویت قرار دارد، سالها تجربه در تولید بهترین محصولات و رعایت اصول مهندسی در اجرا و ارائه خدمات مهندسی، ما را به شریکی مطمئن و همیشگی برای مشتریان تبدیل کرده که بزرگترین سرمایه کاری و مایه فخر و مباهات است. ما این اعتماد را همواره قدر دانیم و با عرضه محصولات نوین و زیبا از آن مراقبت خواهیم کرد.

### الكلام النهائي

ستسعى هذه المجموعة إلى تعزيز والحفاظ على العلامة التجارية جنرال كابين في المستوى الأول من منتجات المصاعد. هذا الهدف هو في طليعة جميع مستويات المنظمة. سنوات من الخبرة في إنتاج أفضل المنتجات والالتزام بالمبادئ الهندسية في تنفيذ وتقديم الخدمات الهندسية لقد جعلتنا شريكاً موثوقاً ودائماً لعملائنا. نحن نقدر دائماً هذه الثقة وسنعتني بها من خلال تقديم منتجات جديدة وذات جودة عالية.

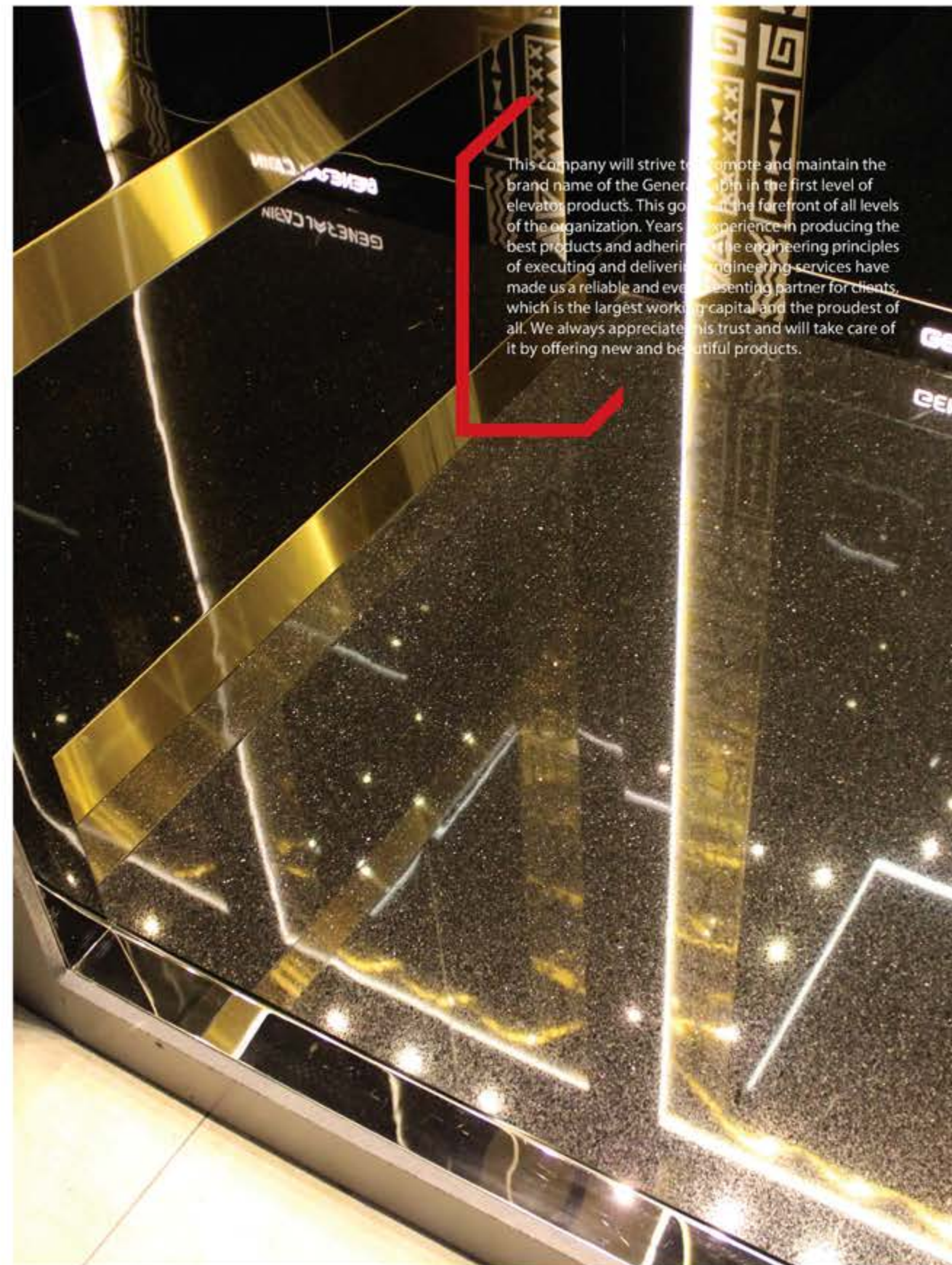

This company will strive to promote and maintain the brand name of the General Cabin in the first level of elevator products. This goal is in the forefront of all levels of the organization. Years of experience in producing the best products and adhering to the engineering principles of executing and delivering engineering services have made us a reliable and ever-presenting partner for clients, which is the largest working capital and the proudest of all. We always appreciate this trust and will take care of it by offering new and beautiful products.



# از خوب تا عالی

## FROM GOOD TO GREAT

[WWW.GENERALCABIN.COM](http://WWW.GENERALCABIN.COM)

[info@generalcabin.com](mailto:info@generalcabin.com)

[generalcabin](https://www.instagram.com/generalcabin)

[generalcabin](https://www.facebook.com/generalcabin)

Exhibition And Decor Workshop :

No 13, Takhasos St., Emamzadeh Blvd., Shahr-e Ghods, end of west Hakim highway, Tehran, Iran

Factory :

No 53, boton St., Kerman Khodro Blvd., Shahr-e Ghods, end of west Hakim highway, Tehran, Iran

Tel: (+9821) 4686 0024 (+9821) 4686 0034



نمایشگاه و کارگاه دکور :

تهران، انتهای اتوبان حکیم غرب، شهر قدس، بلوار امامزاده، خیابان تخصص، شماره ۱۳

کارخانه :

تهران، انتهای اتوبان حکیم غرب، شهر قدس، اتوبان اندیشه، خیابان بتن، شماره ۵۳

تلفن: ۰۲۴-۴۶۸۶۰۰۳۴-۴۶۸۶۰۰۲۱ (۰۲۱)

ورشة المعرض والدیکور :

ایران، طهران، نهایه طریق حکیم السریع، شهر قدس، بولیکارد امام زاده، شارع تخصص، الرقم ۱۳

مصنع :

ایران، طهران، نهایه طریق حکیم السریع، شهر قدس، طریق اندیشه السریع، شارع بتن، الرقم ۵۳

التلفون: ۰۲۴-۴۶۸۶۰۰۲۴-۴۶۸۶۰۰۲۱ (۰۹۸)